



Ascotel® IntelliGate® Kommunikationssystemer

**A150
A300
2025
2045
2065**

Aastra 5380 / Aastra 5380ip
Betjeningsvejledninger



AASTRA

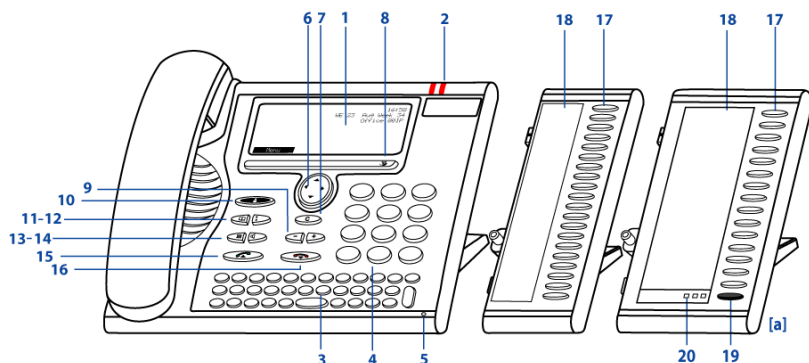

■ Betjeningslementer

1 Display

- I øverste område: status display med symboler.
- I midterste område: aktuel visning af telefontrafikken.
- I nederste område: viser tilgængelige Foxtast funktioner.

2 Indikatorlampen

- Venstre LED blinker: Kald.
- Højre LED blinker: Voice Mail, Besked eller Notering.



3 Alfatastatur

Indtast bogstaver.



4 Ciffertaster

Indtast cifre.



5 Håndfri mikrofon

6 Navigationstast









- Opad: *Annuler aktiverede funktioner.*
- Til højre: *Åbnes menuen.*
- Nedad: *Åbner indstillinger.*
- Generel Scroller fremad/baglæns i menuen, navigerer lister.



7 Slettetast

Slettet sidst indtastet karakter eller går et step tilbage i menuen.



- | | | |
|-----------|--|--|
| 8 | <p>Foxtast
Udfører den viste funktion ved at trykke på tasten. Foxtaster kan frit konfigureres.</p> |  |
| 9 | <p>Styrke og cursor tast
Justerer lydstyrken.</p> | - + |
| 10 | <p>Fraværestast med LED
Prekonfigureret som viderestilling. Fraværestasten kan programmeres som en funktionstast eller en nummertast.</p> |  |
| 11 | <p>Telefonbog
Åbner telefonbøger.</p> |  |
| 12 | <p>Genkaldstast
Vælger sidst kaldte telefonnummer.</p> |  |
| 13 | <p>Mikrofontast
Håndfri eller håndsæt mikrofon tændt/slukket</p> |  |
| 14 | <p>Højtalertast
Håndfri til/fra.</p> |  |
| 15 | <p>Opkaldstast
Opkald eller besvarer kald.</p> |  |
| 16 | <p>END-tast</p> <ul style="list-style-type: none"> • Afslutte opkald. • Forlader indtastning uden at gemme og går tilbage til ledig tilstand. |  |
| 17 | <p>Konfigurerbare taster/ linietaster med LED på udvidelsesmodul Aastra M530 (tilbehør)
Konfigurerbare taster som nummer, funktions eller Teamtaster:</p> <ul style="list-style-type: none"> • Nummertast: 1. opkaldsnummer – tryk én gang, 2. opkaldsnummer – tryk to gange (kun Aastra M530). • Funktionstast: Aktiver / deaktiver funktion. • Teamtast: Foretager opkald eller svarer kald. Stemmekald til Teampartner (dobbelt tryk). <p>Hvis konfigureret som en Liniestast: Opkald eller besvar kald via Liniestast. Konfigurer tast: tryk og hold nede.</p> |  |
| 18 | <p>Labels på Aastra M530 udvidelsesmodul (tilbehør)
Labels til de konfigurerbare taster, kan findes som elektronisk dokument på internettet www.aastra.com/docfinder. Du kan udfylde felterne direkte på din PC og printe label.</p> | |

- 19** **Shift tast på sidetastatur Aastra M535^[a]**
Skift mellem 3 visninger. Tryk 1 x for at få vist næste niveau.



- 20** **LED display på sidetastaturet Aastra M535^[a]**
Indikerer hvilken af de 3 niveauer der er aktiveret.



■ Display symboler



Detaljeret information



Andre Føxtaster tilgængelige
(Føxtast)



Søgetilstand



Funktion aktiveret



Indhold i opkaldslisten



Ny besked



Medflytning aktiveret



Viderestilling ved ej svar er akti-
veret



Ny Voice Mail



Voice Mail modtaget



Opkald parkeret



Hent parkeret kald (Føxtast)



Aktiver diskret ring



Telefon låst



Mikrofon deaktiveret



Højtaler/Håndfri aktiveret



Hovedsæt tilstand aktiveret



Bluetooth® aktiveret (kun
Aastra 5380)^[c]



Bluetooth® enhed tilsluttet
(Aastra 5380 kun)^[c]

■ Display symboler Aastra M535



Business number



Private number



Mobilnummer



Team tast



Linie tast

■ Sikkerhedsanvisninger

Hvis disse anvisninger ikke overholdes, kan det medføre fare og være ensbetydende med en overtrædelse af den gældende lovgivning.



Tilslutninger

Tilslut altid telefonledninger i de rigtige stik. Der må ikke foretages ændringer på nogle stik. Ændring af stikforbindelse er på ingen måde tilladt.



Hovedtilslutning

Brug kun den originale strømtilslutning. Strømkablet må kun tilsluttes strømkilder, der svarer til oplysningerne på produktet.



Vedligeholdelse

Installations- og reparationsarbejde skal altid udføres af en kvalificeret fagmand. Rengør den udstyr med en blød, let fugtig eller antistatisk klud. Brug ikke rengøringsmidler eller andre kemiske substanser.



Omkostningskontrol

Du bør beskytte den telefon med en PIN kode, så ingen kan telefonere på din regning. På denne måde er dine personlige indstillinger også beskyttet.



Omgivende betingelser

Anvend kun udstyr ved temperaturer fra +5° C til ca. +40 C. Undgå direkte sollys og andre varmekilder.

Beskyt telefonen mod fugt, støv, aggressive væsker og dampe.



Udsæt ikke udstyr for elektromagnetiske felter (elmotorer, husholdningsapparater). Lydkvaliteten kan blive forringet. Undgå at placere den umiddelbart i nærheden af computere, radio-, tv- og videoapparater samt andre telefonapparater for at undgå driftsforstyrrelser.



Bortskaffelse

Bortskaf den udstyr og emballagen på en miljøvenlig måde, eller returner delene til leverandøren eller serviceværkstedet.



Tilbehør

Anvend kun originalt eller udtrykkeligt godkendt tilbehør. Brug af andet tilbehør kan medføre nedsat ydelse eller udsætte personer for sundheds eller sikkerhedsrisici.

■ Bruger information

Med din telefon følger en Quick User's Guide, sikkerheds information, samt andre terminal specifik information. Du kan finde dette og andre dokumenter for din enhed på

<http://www.aastra.com/docfinder>.

Mere information om din telefon kan findes på eller på din forhandlers hjemmeside. Det er dit ansvar at holde dig informeret om funktioner og anvendelse af telefonen.

- Tjek om du har alle relevante informationer omkring din terminalog om den er up to date.
- Læs brugervejledningen grundigt igennem før du tager din terminal i brug.
- Gem brugervejledningen på et sted hvor du hurtigt kan finde den frem hvis du skulle få brug at slå op i den under dit daglige brug af terminalen.
- Hvis du overlader terminalen til andre, sørg da for at alle relevante informationer følger med.

■ Ny^[c]

- Ændring af Terminal Navne Vær opmærksom ændringen ved implementering af I7.7 system. Office 80 / Office 80IP er ændret i Aastra 5380 / Aastra 5380ip.
- Ændring af Terminal Navne Vær opmærksom ændringen ved implementering af I7.7 system Office KBM og Office DKBM er ændret i Aastra M530 / Aastra M535.
- Din systemadministrator kan opsætte flere terminaler med samme telefonnummer for dig. Hvis du er optaget på én af disse terminaler, er du optaget for nye indkommende kald. Men det er muligt for dig af foretage udgående kald på de andre terminaler.

■ Tiltænkt hensigt

Denne telefon er en del af Ascotel® IntelliGate® kommunikation system og er beregnet til anvendelse på dette system.

Ascotel® IntelliGate® er en åben modulopbygget kommunikations system der imødekommer IP-PBX med et omfattende antal udvidelseskort og moduler og en komplet serie af system terminaler inklusive IP system terminaler. Systemet, og alle dets komponenter, er designet til at imødekomme alle krav fra firmaer og organisationer, med hensyn til telekommunikation med en enkel og brugervenlig løsning. Alle individuelle komponenter i systemet er tilpasset hinanden og må ikke anvendes til andre formål eller erstattes af tredjeparts komponenter, medmindre det tilsluttede netværks applikationen er godkendt til dette brug..

■ System og software-relaterede funktioner

Nogle systemer eller systemversioner supporterer ikke alle faciliteter. Tilhørende tekstafsnit er identificeret med et bogstav i klammerne. Afsnittet "[System og software-relaterede funktioner](#)", side 95 viser hvilke system versioner der supporterer de relevante faciliteter.

■ Fralæggelse

Dette produkt er produceret i overensstemmelse med kvalitetskriterierne i ISO 9001.

Dette produkt og de medfølgende brugeroplysninger er fremstillet/udarbejdet med den største omhu. Produktets funktioner er kontrolleret og godkendt efter omfattende godkendelsesafprøvninger. Alligevel kan fejl ikke helt udelukkes. Garantien gælder kun erstatning af mangelfuld hardware.

Producenten er ikke ansvarlig for eventuelle direkte eller indirekte beskadigelser, som opstår på grund af ukorrekt håndtering, ukorrekt anvendelse eller anden forkert adfærd i forbindelse med et produkt. Mulige risici er nævnt i de relevante afsnit i betjeningsvejledningen. Ansvar for tabt fortjeneste fraskrives i alle tilfælde.

■ Dokument information

- Dokumentnummer: eud-0856
- Version: 2.1
- Gyldigt fra: I7.7
- © 10.2008

Anvendelse af telefonen	10
Besvar kald	11
Foretag opkald	12
Brug af display og betjeningselementerne	15
Display	16
Taster	17
Input	18
Menu-vejledt navigation	21
Signaler	22
Faciliteter	23
Foretag og svar kald	24
Brug funktioner under samtale	35
Etablere Fravær fra skrivebordet	39
Funktioner for specielle situationer	45
Indstil funktioner med Fjernkontrol	54
Organiseringen i et Team	55
Linie taster	57
Personificer din telefon	59
Display	60
Indstil Ringe egenskaberne på telefonen (Audio)	61
Håndfri og Hovedsæt indstillinger	63
Generelle indstillinger	66
Beskyttelse	70
Telefonbog redigering	71
Konfigurer Voice Mail	73
Programmere taster	74
Konfigurer linietaster	79
Definer funktioner	80
Omstillingsbord	81
Information on Operator Console	82
Indstil omstillingsbordet	85
Anvend et Omstillingsbord	87
Yderligere information	93
Fejlfinding (Troubleshooting)	94
Deklaration Open Source Software (Aastra 5380ip)	95
System og software-relaterede funktioner	95
Installation og første-gangs betjening	96
Dette følger med	97
Options	98
Opsætning og montering af telefonen	99
Aastra 5380 Tilslut	101
Aastra 5380ipTilslut	102
Udvidelsesmodul Aastra M530M535 (tilbehør)	104
Labels til Aastra M530sidetastatur	105

Anvendelse af telefonen

Dette afsnit beskriver hvordan du på en let måde foretager opkald og hvilke funktioner du har til rådighed når du besvarer et kald.

<i>Besvar kald</i>	<i>11</i>
<i>Foretag opkald.....</i>	<i>12</i>

Besvar kald

Dette afsnit forklarer proceduren for at besvare et opkald.

■ Besvare et opkald

Din telefon ringer og lysdioden blinker. For at besvare kaldet:



Løft håndsættet.

Bemærk:

Hvis telefonnummeret på den du ringer op er tilgængeligt, vises det i displayet. Hvis telefonnummeret er gemt i din private telefonbog eller i systemets kortnumre, vises navnet i displayet.



Håndfri betjening:

Tryk på opkaldstasten eller på Højtalertasten.

Bemærkninger:

- Vejledning i opkald med hovedsæt, se afsnit "[Anvend Hovedsæt](#)", side 14.
- Vejledning i håndfri opkald eller i Automatisk håndfri tilstand, se afsnit "[Brug af telefon i håndfri modus](#)", side 13 og afsnit "[Automatisk Håndfri](#)", side 63.

■ Afslutte opkald

Du vil afslutte et opkald.

Efter samtale vises samtaletiden. Opkaldsprisen vises efter ethvert eksterne kald hvis dit teleselskab supporterer dette.



Læg håndsættet på plads.



Afslutte kald i Håndfri tilstand:

Tryk på End-tasten eller Højtalertasten.

Bemærkninger:

- Afbryd et kaldet, læg håndsættet på telefonen.
- Vejledning i opkald med hovedsæt, se afsnit "[Anvend Hovedsæt](#)", side 14.
- Vejledning i håndfri opkald eller i Automatisk håndfri tilstand, se afsnit "[Brug af telefon i håndfri modus](#)", side 13 og afsnit "[Automatisk Håndfri](#)", side 63.

Foretag opkald

Dette afsnit forklarer, de forskellige måder hvorpå du kan foretage et opkald fra din telefon.

■ Opkald med telefonnummer

Du vil ringe til en og indtaster personens telefonnummer.

Med forberedelse af opkald kan du indtaste et telefonnummer uden at der kaldes op med det samme, så har du mulighed for at tjekke nummeret og om nødvendigt rette det. Nummeret bliver ikke ringet op, førend du for eksempel løfter håndsættet.

For systemet (PBX, OIP, Microsoft Outlook, TwiXTel) kan identificere et eksternt nummer er det anbefales at indtastet nummeret i canonical format (+Landekode telefonnummer). Tryk  tasten for at indsætte +. Du kan indtaste telefonnummert i et af følgende formater^[C]:

- 0-004132655xxxx
- 004132655xxxx
- 9-004132655xxxx
- +41 (32) 655xxxx



Indtast et telefonnummer under opkaldsforberedelse.

Tryk  tasten for at indsætte +^[C].

Du kan bruge Slettetasten til at slette den forkerte karakter.

Løft håndsættet.

Eller:

Tryk på Opkaldstasten eller Foxtast *Opkald*.

⇒ Der ringes til nummeret.

■ Opkald med genkald

Du ønsker at forestage opkald til en person du allerede har kaldt.

Din telefon gemmer automatisk telefonnumre på personer du har kaldt, inklusive navn hvis dette er tilgængeligt. Du kan nu finde personen og kalde op via Genkaldslisten.

Genkaldslisten kan indeholde maks. 10 kald.



Tryk Genopkaldstasten.

⇒ Genkaldslist vises.



Tryk på Genkaldstasten gentagne gange eller tryk ned på Navigationstasten for at scrolle gennem de sidst kald numre.



Løft håndsættet.

⇒ Det viste nummer ringes op.

■ Brug af Medhør

Du ønsker at andre personer i lokalet kan lytte til samtalen.

Medhør gør det muligt at aktivere højttaleren, selvom røret er afløftet.



Under en samtale:

Tryk Højttalertasten.

⇒ Medhør er nu aktiveret og vises  i displayet.

Bemærk:

Du kan fortsætte samtalen i røret som almindeligt ved brug af røret.



Deaktivere medhør:

Tryk på højttalertasten igen.

⇒ Medhør er nu deaktiveret..

Bemærk:

For at afslutte et kald, når medhør er aktiveret, skal du trykke på medhørs tasten og lægge røret på. Hvis du kun lægger røret på vil telefonen skifte til håndfri modus.

■ Brug af telefon i håndfri modus

Du vil have andre personer til at deltage i samtalen, eller du vil have hænderne fri under samtalen.

Håndfri funktionen aktiverer højttaleren og mikrofonen.



Under en samtale:

Tryk Højttalertasten.

⇒ Medhør er nu aktiveret og vises  i displayet.



Læg håndsættet på plads.

⇒ Håndfri tilstand er aktiveret og vises  i displayet.

Bemærkninger:

- Forvis dig om, at håndfri mikrofonen ikke er spærret.
- Lydkvaliteten forbedres hvis der ikke er skruet for højt op for lydstyrken.



Fortsætte samtalen med håndsættet:

Løft håndsættet.

⇒ Højttaleren og håndfri mikrofonen er nu deaktiveret.

Bemærkninger:

- Vejledning i opkald med hovedsæt, se afsnit "[Anvend Hovedsæt](#)", side 14.
- Hvordan du aktiverer automatisk håndfri tilstand, se afsnittet "[Automatisk Håndfri](#)", side 63.

■ Afbryd mikrofon

Hvis du under en samtale har brug for at tale med andre i rummet, uden at din samtale partner kan høre dette.

Du kan både tænde og slukke din mikrofon under en samtale.



Afbryde mikrofon:

Tryk på Mikrofontasten.

⇒ Mikrofonen er deaktiveret,  vises i displayet.



Aktiver mikrofonen til igen:

Tryk på mikrofontasten igen.

■ Anvend Hovedsæt

Foretag opkald med hovedsæt.

Hvis du svarer et kald med Opkaldstasten eller Højtalertasten, overføres kaldet til hovedsættet. Alternativt kan du også svare kaldet ved at løfte håndsettet.

Bemærkninger:

- Et fortrådet og et Bluetooth® hovedsæt kan ikke tilsluttes samtidigt.
- Hvis du mister radiokontakten med et Bluetooth® hovedsæt kan du gå tilbage i dækningsområdet uden at blive afbrudt fra den aktive tilslutning.



Medhør



Din telefon ringer og lysdioden blinker. For at besvare opkaldet:

Tryk på Okaldstasten eller Højtalertasten.

⇒ Opkaldet svares i håndsettet.

Tryk *Medhør* Føxtasten.

⇒ Telefonens mikrofon er aktiveret.

Håndfri



Tryk *Håndfri* Føxtasten.

⇒ Telefonens mikrofon er aktiveret og hovedsættets mikrofon er deaktiveret.

Hovedsæt



Tryk *Hovedsæt* Føxtasten.

⇒ Tilbage til hovedsæt.



Afslut et kald:

Tryk på Afslut-tasten eller Højtalertasten.

Bemærkninger:

- Hvordan du aktiverer hovedsæt, se afsnittet "[For at aktivere brug af hovedsæt](#)", side 64.
- For at tilslutte et Bluetooth® hovedsæt, se afsnittet "[Aktiver Bluetooth® operation og Bluetooth® enhed\[c\] \(Aastra 5380 alene\)](#)", side 64.
- For at ringe til en person, tast personens nummer og tryk på Opkaldstasten eller højtalertasten.
- For mere information henvises til hovedsættets brugervejledning.

Brug af display og betjeningselementerne

Følgende afsnit forklarer hvordan du anvender din telefon men tog hurtigt.

<i>Display</i>	16
<i>Taster</i>	17
<i>Input</i>	18
<i>Menu-vejledt navigation</i>	21
<i>Signaler</i>	22

Display

■ Display symboler og display tekst

Nye hændelser som opkald når du ikke er tilstede, en ny besked eller aktiverede funktioner (f. eks. Viderestilling) er signalleret i displayet i ledig status, med et symbol eller en tekst. Du kan da anvende Foxtasten til at kalde informationen frem.

>>



Hvis flere Foxtaster er tilgængelige:

Tryk på ">>" Foxtasten.



Henter detaljeret information:

Tryk venstre på Navigationstasten.



Funktion aktiveret

Den aktiverede funktion eller valgte indstilling markeres med et tjek mærke.

End



Sletter teksten i displayet:

Tryk *End* på Foxtasten.

⇒ Displayet vender tilbage til ledig tilstand; funktionen forbliver aktiveret.

Taster

■ Tryk på en tast

En tast kan have forskellige funktioner, afhængig af situation og betjeningsmåde. Den aktive-rede funktion afhænger af hvor mange gange og hvor længe du trykker på tasten. Her er nogle eksempler:



Tryk på Foxtasten.

<lang>



Hold Foxtasten nede i ca. 2 sekunder.

<2x kort>



Tryk tasten 2 gange efter hinanden (dobbelklik).

■ Brug af Foxtasten

Foxtasten har adskillige funktioner. Disse funktioner vises i displayet lige over tasten.

Flere kontaktpunkter er gemt under Foxtasten, hvilket betyder at du skal trykke præcis under den funktion du ønsker.



Tryk på Foxtasten præcis under teksten i displayet hvor funktionen du ønsker vises.

■ Anvendelse af sidetastaturet Aastra M535

De konfigurerbare taster på sidetastaturet Aastra M535^[a] kan anvendes som konfigurerbare taster. Yderligere er der følgende virkninger:

- Hvis du fjerner et Aastra M535 eller hvis du ændrer placeringen af de tilsluttede sidetastaturer, ændrer du ikke tasternes konfiguration.
- *M535 display kontrasten* vil være ens på alle tilsluttede Aastra M535 sidetastaturer.
- *Baggrundslyset* i displayet på Aastra M535 følges med telefonen.
- Aastra M535 indeholder 3 niveauer med 15 konfigurerbare taster på hver.



Shift + tast

Tillader at skifte mellem 3 niveauer. Tryk 1 x for at få vist næste niveau.



Lysdiode display:

Indikerer hvilket niveau der er aktivt/iveret.

- ⇒ Hvis du f. eks. står i nivea 3 på Aastra M535 modulet og en hændelse sker i niveau 1, vil hændelsen vises ved LED blinker rød ved position 1.

Input

■ Ciffertaster

Du kan bruge ciffertasterne til indtastning cifre, passwords og til Quick Dial. Tegnene er tildelt ciffertasterne på følgende måde:



1



ABC2
abc2



DEF3
def3



GHI4
ghi4



JKL5
jkl5



MNO6
mno6



PQRS7
pqrs7



TUV8
tuv8



WXYZ9
wxyz9



0



*



#

Alpha tastatur

Alfa tastaturet er som at bruge PC-tastatur. Bogstaver og specielle karakterer ligger som følgende:

tast	<tast>	Shift + <tast>	Ctrl + <Tast>	Ctrl + Shift + <tast>
A	a	A	ä å à â ã ä æ	Ä Å ä å Ä Å Æ
B	b	B		
C	c	C	ç	Ç
D	d	D		
E	e	E	é è ê ë	É È Ê Ë
F	f	F		
G	g	G		
H	h	H		
I	i	I	ï ï ï	Ï Ï Ï
J	j	J		
K	k	K		
L	l	L		
M	m	M		
N	n	N	ñ	Ñ
O	o	O	ö ó ô õ ö ø	Ö Ö ö ö Ö Ø
P	P:	P		
Q	q	Q		
R	r	R		
S	s	S	ß	
T	t	T		
U	u	U	ü ú û ü	Ü Ú Û Ü
V	v	V		
W	w	W		
X	x	X		
Y	y	Y	ÿ	
Z	z	Z		
@	@	@		
+	+	+	-.?!,:;'"\/()= <>%£\$€¥ª& §¿ì	

■ Skifte mellem store og små bogstaver

Du ønsker at skifte mellem store og små bogstaver, mens du er i teksttilstand.

Stort bogstav indsættes automatisk når det første bogstav indtastes. Tekst-tilstand skifter efterfølgende til små bogstaver. Tryk shift tasten for at taste første bogstav men lille.

■ Rette din indtastning

Du opdager, at du har indtastet et forkert ciffer eller tegn. Du kan enten slette én karakter ad gangen eller du kan annullere hele indtastningen.



For at slette det sidste tegn:

Tryk Slettetasten.

Bemærk:

Med Navigationstasten kan du gå direkte til den karakter du ønsker at slette.



Afslut indtastning uden at gemme:

Tryk Endtasten.

■ Brug af Cursor

Du ønsker at tilføje eller rette noget et bestemt sted.

Med Navigationstasten kan du flytte cursoren til højre eller venstre.



Flyt cursoren med vandrette tryk på navigationstasten.

Menu-vejledt navigation

■ Adgang til menuen

Telefonen er i standby tilstand.

Menu



Tryk på *Menu* Føxtasten.
⇒ Første menupunkt vises.



Tryk lodret på Navigationstasten for at scrolle gennem menuerne.

Vælg



Tryk *Vælg* på Føxtasten.
⇒ Adgang til den viste menu.

■ Navigering med Navigationstasten

Du kan hente en bestemt menu på en mere simple måde ved at bruge Navigationstasten. Du kan scrolle lodret og vandret gennem de forskellige menuer.



Vandret Navigationstast:

Venstre: scroller tilbage gennem menuen.

Højre: åbner den viste menu, scroller fremad gennem menuen, henter detaljeret information.



Lodrette Navigationstast:

Nederst: åbner *Indstillinger*, scroller nedad gennem listen.

Øverst: åbner *Aktiverede funktioner*, scroller opad gennem listen.

■ Fortryde handlinger

For at annullere, fortsæt som følgende:



Afslut indtastning uden at gemme:

Tryk Endtasten.



Tilbage til ledig stiland i menuen:

Tryk Endtasten.

■ Andre navigations muligheder



Scrolling tilbage gennem menuen:

Tryk Slettetasten.

■ Annuller aktiverede funktioner

Du kan deaktivere alle aktive funktionen (f. eks. Viderestilling, Spærring etc.).

Menu



Tryk på *Menu* Føxtasten.

Aktiverede funktioner



Scroll til *Aktiverede funktioner* tryk *Vælg* på Føxtasten.

⇒ Alle aktiverede funktioner vises nu i displayet.

Annuller/Slet



Annuller eller *Slet* funktionen.

⇒ Funktionen er nu deaktiveret.

Signaler

■ Lysdiode LED Signaler

Afhængig af situationen vil LED lampen enten blinke eller lyse konstant.



Venstre LED blinker:

⇒ Telefonen ringer.



Højre LED blinker:

⇒ Ny Voice Mail, besked eller notering er modtaget.

Faciliteter

Dette afsnit forklarer, hvordan systemets faciliteter kan gøre det lidt nemmere for dig.

<i>Foretag og svar kald</i>	<i>24</i>
<i>Brug funktioner under samtale.....</i>	<i>35</i>
<i>Etablere Fravær fra skrivebordet.....</i>	<i>39</i>
<i>Funktioner for specielle situationer.....</i>	<i>45</i>
<i>Indstil funktioner med Fjernkontrol.....</i>	<i>54</i>
<i>Organiseringen i et Team</i>	<i>55</i>
<i>Linie taster.....</i>	<i>57</i>

Foretag og svar kald

Dette afsnit fortæller om nogle bekvemme faciliteter, som din telefon tilbyder når du skal foretage opkald.

■ Navnekald

Du ønsker at foretage et opkald ved at indtaste et navn.

Forudsætning: Navn og tilhørende nummer er gemt i én af systemets telefonbøger eller i en ekstern telefonbog.

For Navnekald, indtast de tilhørende bogstaver indtil personen eller en liste vises i displayet.

Efternavn og fornavn skal adskilles med et mellemrum, for eksempel "ni j" for Nielsen Jens. Spørg systemadministratoren om navne i systemet begynder med fornavn eller efternavn.

Bemærk:

Responstiden kan variere meget afhængig af størrelse og antallet af telefonbøger der er tilsluttet.



Tast de første bogstaver af navnet du søger indtil bruger eller en liste vises i displayet. Vælg det ønskede telefonnummer^[c].



Løft håndsættet.

⇒ Det viste nummer ringes op.

■ Opkald fra telefonbogen

Du ønsker at søge direkte i én af de tilsluttede telefonbøger.

Efternavn og fornavn skal adskilles med et mellemrum, for eksempel "ni j" for Nielsen Jens. Spørg systemadministratoren om navne i systemet begynder med fornavn eller efternavn.

For at indtaste en ny kontakt i din private telefonbog, se afsnit "[Opret nyt kortnummer](#)", side 71.



Tryk Kortnumre på tasten.

Søg indhold



Scrol til *Søg indhold* og tryk *Vælg* på Føxtasten.

Hvis nødvendigt, indtast første få bogstaver på navnet du søger (fornavn og efternavn adskilles med et mellemrum) indtil personen eller en liste vises i displayet.



Scrol gennem listen indtil bruger du søger vises i displayet. Vælg det ønskede telefonnummer^[d].

Løft håndsættet.

⇒ Det viste nummer ringes op.



Bemærkninger:

- Søgefunktionen er ikke afhængig af store eller små bogstaver
- Hvis telefonen ikke kan finde bruger der matcher vil displayet vise *Listen tom*.

■ Opkald fra eksterne telefonbøger

Hvis du vælger *Avanceret søgning*, kan du søge direkte i den tilsluttede eksterne telefonbog. Denne funktion er ikke mulig hvis der ikke er en ekstern telefonbog tilknyttet.

Efternavn, fornavn og bynavn skal adskilles med et mellemrum, for eksempel "ni j so" for Nielsen Jens i Sorø. Spørg systemadministratoren om navne i systemet begynder med fornavn eller efternavn.



Tryk Kortnumre på tasten.

Avanceret søgning



Scrol til *Avanceret søgning* og tryk *Vælg* på Føxtasten.

Tast de første bogstaver af navnet du søger (fornavn of efternavn adskilles med mellemrum).

Hvis ønskes, tast de første bogstaver i bynavnet (navn og bynavn adskilles med mellemrum) indtil navnet, eller en liste vises i displayet.



Scrol gennem listen indtil bruger du søger vises i displayet.

Løft håndsættet.

⇒ Det viste nummer ringes op.

Bemærkninger:

- Søgefunktionen er ikke afhængig af store eller små bogstaver
- Når du søger i en ekstern telefonbog må du altid taste en del af fornavn og efternavn og formentlig en del af bynavnet.



■ Opkald fra listen med ubesvarede kald

Du ønsker at ringe til en person som tidligere har forsøgt at ringe til dig.

Din telefon gemmer altid automatisk opkald der ikke er besvaret en liste og displayet viser *Ubesvarede kald*. Du ønsker nu at ringe til personen ved hjælp af opkaldslisten.

Listen for besvarede opkald kan maks. indeholde 10 numre.

Vis



Kald tilbage til et nummer:

Tryk Føxtast *Vis*.

⇒ Displayet viser en liste over de sidste ubesvarede opkald.



Scrol gennem listen indtil bruger du søger vises i displayet.



Løft håndsættet.

⇒ Det viste nummer ringes op. Når der er etableret forbindelse til nummeret, slettes det fra opkaldslisten.

End



Slette "Ubesvarede opkald" displayet.

Tryk Føxtast *End*.

⇒ Sletter displayet. Indholdet af listen med ubesvarede kald forbliver i listen,  i displayet.

Bemærk:

Opkaldslisten, for ubesvarede kald, kan også findes via menuen (*Menu > Opkaldslist* > *Ubesvarede*).

■ Opkald fra listen over besvarede opkald

Du ønsker at ringe tilbage til en person som tidligere har ringet til dig.

Din telefon gemmer automatisk telefonnumre på personer der har ringet til dig. Du ønsker nu at ringe til personen ved hjælp af opkaldslisten.

Listen for besvarede opkald kan maks. indeholde 10 numre.

Menu



Tryk Føxtast *Menu*.

Opkaldslisten



Scrol til *Opkaldslisten* og tryk *Vælg* På Føxtasten.

Besvarede kald



Scrol til *Besvarede kald* listen og tryk *Ok* På Føxtasten.
⇒ Displayet viser listen over de sidste kald.



Scrol gennem listen indtil bruger du søger vises i displayet.



Løft håndsættet.
⇒ Det viste nummer ringes op.

■ Opkald med genkald

Du ønsker at forestage opkald til en person du allerede har kaldt.

Din telefon gemmer automatisk telefonnumre på personer du har kaldt, inklusive navn hvis dette er tilgængeligt. Du kan nu finde personen og kalde op via Genkaldslisten.

Genkaldslisten kan indeholde maks. 10 kald.



Tryk Genopkaldstasten.
⇒ Genkaldslist vises.



Tryk på Genkaldstasten gentagne gange eller tryk ned på Navigationstasten for at scrolle gennem de sidste kald numre.



Løft håndsættet.
⇒ Det viste nummer ringes op.

■ Vælg med en prækonfigureret Foxtast

Du ønsker at ringe til een, hvis nummer er gemt under en Foxtast.

Du kan ringe til personen ved at trykke på Foxtasten under navnet.

For at anvende af linietast, se afsnittet "[Programmere taster](#)", side 74 .



Tryk det ønskede på Foxtasten.

⇒ Tastens anden funktion vises på displayet.



Løft håndsættet.

⇒ Det viste nummer ringes op.

■ Valg med en konfigurerbar tast på Aastra M530/M535 udvidelsesmodul (ekstra)

Du ønsker at ringe til en hvis nummer er gemt under en konfigurerbar tast på Aastra M530 eller Aastra M535 udvidelsesmodul.

Du kan ringe til personen ved at trykke på den tilhørende nummertast.

For konfigurere en tast, se afsnittet "[Programmere taster](#)", side 74.

Bemærk:

For at gemme et telefonnummer under en konfigurerbar tast, skal du have monteret et Aastra M530/M535 udvidelsesmodul. Kontakt din system administrator for mere indomation.

<1x kort>



Aktiver tastens første funktion:

Tryk på tasten én gang.

⇒ 1. Tastens anden funktion vises på displayet.

<2x kort>



Aktiver tastens anden funktion (kun Aastra M530):

Tryk på tasten to gange hurtigt efter hinanden (dobbelklik).

⇒ 2. Tastens anden funktion vises på displayet.



Løft håndsættet.

⇒ Nummeret er gemt.

■ Etablering af notering

Du ønsker at tale med en person. Personen er optaget eller svarer ikke. Du kan foretage notering på både interne numre og eksterne numre. Ikke alle udbydere understøtter denne service på nettet.

Hvis den kaldte person er optaget, kan du notere den pågældende (automatisk tilbagekald). I dette tilfælde vil du blive ringet op når den pågældende har lagt røret på. Når du løfter røret vil personen blive kaldt op automatisk.

Hvis den kaldte part ikke svarer, kan du også aktivere notering. Personen modtager nu en besked, i sit display, om at du ønsker et tilbagekald.

Notering



Du ringer til en person som er optaget eller ikke svarer.

For at aktivere Notering:

Tryk Føxtast *Notering*.

Læg håndsættet på plads.

⇒ Displayet viser *Kald ventes...*



End



Tilbage til ledigt status:

Tryk Føxtast *End*.

⇒ Notering forbliver aktiveret.

Bemærk:

Tilbagekald er gemt i *Menu > Aktiverede faciliteter* så længe det ikke er besvaret eller annulleret af systemet.

Annuller



Annuller Notering:

Tryk Føxtast *Annuller*.

⇒ Notering er deaktiveret.

Bemærk:

Du kan kun have én Notering aktiv ad gangen, ligesom kun én Notering kan aktiveres til dig. Din notering vil automatisk annulleres af systemet efter en halv time.

■ For at svare noteringen

Nogen har bedt dig om at ringe tilbage. Du kan vise dette via lyset i LED lampen i ledig tilstand. Displayet viser *Tilbagekald ønskes*.

Opkald



For at svare noteringen:

Tryk Føxtast *Opkald*.

⇒ Nummeret er gemt.

Slet



Slet notering^[a]:

Tryk Føxtast *Slet*.

⇒ Notering er slettet.

Bemærk:

Tilbagekald kan ændres via *Menu > Aktiverede funktionen > Føxtast Slet* eller *Svar* så længe det ikke var besvaret eller annulleret af systemet.

■ "Banke på" et lokalnummer

Du ønsker at tale med en kollega internt i huset. Kollegaen du ringer til er optaget.

Som et resultat af din banke på, vil kollegaen høre banke på signal, dit navn og telefonnummer vises på displayet. Personen kan enten svare eller afvise dit opkald.

Forudsætning: Det er vigtigt at lokalnummeret ikke har spærret Banke på på sin telefon (for konfiguration se afsnit "[Forstyr ikke / Banke på / Indbrydning / Stemmekald / Viderestil](#)", side 70).

Spørg din systemadministrator hvorvidt Banke på er tilladt eller ikke på systemet.

Banke på



Nummeret er optaget:

Tryk *Banke på* på Føxtasten.

⇒ Du hører klartonen.

Bemærk:

Hvis personen afviser dit kald, eller hvis Banke På ikke er muligt, vil kaldet, afhængig af system konfigurationen, blive afbrudt (optagettone)^{[a],[c]} eller viderestillet til en prædefineret destination^[c].

■ Besvarelse af notering

Du er i en samtale og hører "Banke på" tonen. Nogen forsøger at ringe til dig.

Du kan nu enten svare, omdirigere eller afvise kaldet.

Svar



Besvar kaldet:

Tryk *Svar* på Føxtasten.

- ⇒ Din oprindelige samtalepartner sættes i vente-position. Du er nu i samtale med vedkommende der bankede på.

Bemærk:

For mere detaljeret information omkring skift mellem to samtaler (Brokering) eller etablering af Konference, se henholdsvis afsnittene "[Skift \(Brokering\) mellem to samtaler](#)", side 36 og "[Etablere en konference](#)", side 36

Viderestille



<Telefonnummer>



Viderestil kald (Deflect call):

Tryk Føxtast *Viderestille*.

Tast telefonnummeret og accepter med *Ok* Føxtasten.

- ⇒ Den ventende part sættes igennem.

Bemærk:

Du kan også søge i telefonbogen eller i genkaldslisten efter nummeret du skal bruge.

Afvis



Afvis kaldet:

Tryk *Afvis* på Føxtasten eller END-tasten.

- ⇒ Du forbliver i den oprindelige samtale. afhængig af systemkonfigurationen vil Banke_på modtageren høre en Optagetone^{[a],[c]} eller han bliver viderestillet til en prækonfigureret defineret destination^[c].

Afslut kald



Afslut aktuelt kald:

Tryk *Afslut kald* på Føxtasten.

- ⇒ 1. Det første opkald afbrydes. Du er nu i samtale med vedkommende der bankede på.

■ Etablere stemmekald

Du ønsker at kalde en intern kollega via hans telefon højttaler (som et samtaleanlæg).

Forudsætning: Det er vigtigt at nummeret ikke har beskyttet telefonen mod Stemmekald (for konfiguration, se afsnittet, "[Forstyr ikke / Banke på / Indbrydning / Stemmekald / Viderestil](#)", side 70).



Løft håndsættet.

Stemme kald



Tryk *Stemme kald* på Føxtasten.

<Destinationer>



Vælg destination (*Bruger* eller *Gruppe*) og accepter med *Ok* på Føxtasten.

<Telefonnummer>



Tast telefonnummeret og accepter med *Ok* Føxtasten.

⇒ Personen bliver adviseret om stemmekaldet med et tonesignal på telefonen. Displayet viser *Stemme kald*: Du kan tale nu.

Bemærk:

Du kan også søge i telefonbogen eller i genkaldslisten efter nummeret do skal bruge.

Eller:

Tryk *Menu* > *Opkaldsfaciliteter* > *Stemme kald* > *Bruger/Gruppe* for at etablere stemmekaldet.

■ Modtage et stemmekald

Efter en opmærksomhedstone, vil du blive kaldt gennem højttaleren.

Du kan lytte til beskeden eller du kan afbryde.



For at fortsætte stemmekaldet som en almindelig telefonsamtale:

Løft håndsættet.

⇒ Du har nu samtalen med personen, der kaldte dig via stemmekald.

Bemærk:

Hvis Stemmekaldet var til en gruppe vil alle andre medlemmer blive ekskluderet.



For at afbryde et stemmekald:

Tryk Endtasten.

■ Private opkald med PIN

Du ønsker at foretage et privat opkald fra din egen eller en kollegas telefon.

Med din personlige kode kan du anvende enhver telefon til eksterne kald med de rettigheder du har på din egen telefon, også selvom telefonen du benytter er spærret for eksterne kald. Den kaldte parts telefondisplay viser dit personlige nummer og ikke telefonens, hvorpå du foretager opkaldet. Alle omkostninger vil blive tilskrevet din telefon.

Nummeret du ringer op, gemmes ikke i genkaldslisten.



1. Indtast #46 efterfulgt af dit lokalnummer.
 2. Indtast din egen kode.
 3. Indtast det eksterne telefonnummer direkte, uden at taste bylinieadgangs ciffer (0).
- ⇒ Telefonen er nu aktiveret. Der ringes til vedkommende.



Løft håndsættet.

Bemærk:

Fabrikskoden "0000" kan ikke anvendes.. Først skal du ændre PIN, som beskrevet i afsnit "[Ændring af PIN kode](#)", side 67 eller brug */# procedure *47 (se "User's Guide */# Procedures"). Hvis du har glemt din PIN, kan systemadministratoren tilbagestille den til fabriksindstillingen.

Brug funktioner under samtale

Dette afsnit fortæller om forskellige muligheder telefonen tilbyder, mens du har en samtale.

■ 2.opkald under samtale

Du ønsker at ringe til en kollega for at spørge ham til råds, uden at du ønsker at afbryde forbindelsen til din samtale partner. Du ønsker derefter at vende tilbage til din samtalepartner.

Med *2.opkald* funktionen kan du ringe til en anden og sætte din samtalepartner i venteposition. Du kan foretage 2.opkald til både interne og eksterne telefonnumre.

2.Opkald



Du har et kald:

Tryk Føxtast *2.opkald*.

Indtast telefonnummer til 2.opkald.

⇒ 2. part bliver kaldt og 1. kald er sat på hold.



Bemærk:

Du kan også søge i telefonbogen eller i genkaldslisten efter nummeret du skal bruge.

Afslut kald



For at afslutte 2.opkald:

Tryk End eller Afslut for at *Afslut kald*.

⇒ Du er nu tilbage til din oprindelige samtalepartner.

Bemærkninger:

- Hvis parten på 2.opkald lægger på, og du ved en fejl også lægger på, vil din telefon ringe vedvarende i 10 sekunder for at minde dig om, at du har et kald i venteposition. Når du trykker på opkaldstasten under ringningen bliver du igen tilsluttet din oprindelige samtalepartner.
- Hvis modparten ikke svarer, kan du annullere kaldet med Føxtasten *Afslut* og tage det oprindelige kald tilbage.

■ Skift (Brokering) mellem to samtaler

Du taler med en part på 2.opkald, og din oprindelige samtalepartner er sat i venteposition. Du ønsker at kunne skifte mellem disse samtaler.

Når du har foretaget et 2.opkald kan du anvende brokering funktionen til af skifte mellem samtalerne. Brokering er muligt både mellem interne og eksterne opkald. Det er også muligt at skifte mellem en konference med flere medlemmer, og et opkald der er etableret som 2.opkald.

Brokering



Skift mellem opkald:

Tryk Føxtast *Brokering*.

⇒ Du skifter samtalepartner. Den anden samtalepart er sat i venteposition.

Afslut kald



For at afslutte aktuelle samtale:

Tryk *Afslut kald* på Føxtasten.

⇒ Opkaldet er afbrudt. Du har igen samtaleparten der er i venteposition.

■ Etablere en konference

Du har en samtale og samtidig har du et opkald i venteposition. Du ønsker nu at etablere en konference med begge parter.

Med konference funktionen kan du inkludere et parkeret opkald i den igangværende samtale. Fra en konference kan du foretage 2.opkald (forespørgsel) til et internt eller eksternt nummer. Du kan skifte mellem parterne i konferencen og parten på 2.opkald.

Afhængig af systemet kan der deltage op til 6 medlemmer i en konference. Der kan være både interne og eksterne medlemmer i en konference.

Konference



For at tilslutte opkaldet der er i venteposition:

Tryk Føxtast *Konference*.

⇒ Opkaldet i venteposition er nu med i en.

Bemærk:

Afhængig af systemkonfigurationen kan du høre en opmærksomhedstone.



Læg en konference:

Læg håndsettet på plads.

⇒ De andre medlemmer fortsætter konferencen.

■ Videre stille en samtale

Du ønsker, at videre stille din samtale til en kollega.

Med *2.opkald* funktionen kan du videre stille din samtalepartner til en anden person. Du kan sammenkoble både interne og eksterne.

2.Opkald



Tryk på *2. Opkald* Føxtasten.

⇒ Din oprindelige samtalepartner sættes i venteposition.

Indtast den anden parts telefonnummer.

⇒ Der ringes til personen.



Bemærk:

Du kan også søge i telefonbogen eller i genkaldslisten efter nummeret du skal bruge.

Videre stil med advisering:

Vent til opkaldet besvares. Annoncer opkaldet.

Tilslut



Læg håndsættet på plads eller tryk Føxtast *Tilslut*.

⇒ 1. Din samtalepartner, og den anden part, er nu i samtale.

Bemærk:

Hvis modparten ikke svarer, kan du annullere kaldet med Føxtasten *Afslut* og tage det oprindelige kald tilbage.

Videre stil uden advisering:

Når ringetonen høres, lægges røret på.

⇒ Opkaldet er nu videre stillet direkte til nummeret.



Bemærk:

Tilbagekald: Hvis den anden part ikke svarer, vender opkaldet, tilbage til din telefon.

■ Parker et opkald

Du har en samtale, som du ønsker at parkere.

Du kan parkere din samtalepartner lokalt. Et lokalt parkeret kald kan kun tages tilbage på telefonen hvor parkeringen er foretaget (gælder kun systemer med software version før 7.7) For systemet efter software 17.7^[c] kan parkeret samtale tages tilbage på alle de apparater du er tilknyttet dig.

Du kan allokere en parkeringfunktion på en konfigurerbar tast (se afsnit "Programmere taster", side 74).

Parker



Tryk på *Parker* Føxtasten.

⇒ Opkaldet er nu parkeret lokalt, **P** viset.



Læg håndsettet på plads.

[P]



For at tage et parkeret opkald tilbage:

Tryk på *[P]* Føxtasten.

⇒ Du har opkaldet tilbage i håndfri mode.



For at anvende håndsettet:

Løft håndsettet.

Bemærkninger:

- Med Føxtast *Afslut* displayet vender tilbage til ledig tilstand. Så længe partnern ikke lægger på, er han parkeret. Du kan hente din parkerede samtale tilbage med *Menu > Aktiverede funktioner > Føxtast [P]*.
- */# procedure for central parkering kan du finde i "User's Guide */# Procedures".

Etablere Fravær fra skrivebordet

Dette afsnit fortæller hvilke muligheder din telefon tilbyder dig, når du forlader dit skrivebord.

Bemærk:

En viderestilling gælder alle tilsluttede telefoner [c].

■ Etabler fravær med the Fraværstasten

Du ønsker at forlade dit skrivebord og sætte din telefon på fravær.

Din telefon har en Fraværstaste. Den er fra fabrik sat til en viderestillingstast. Med et tryk på Fraværstasten, kan du aktivere en ubetinget viderestilling.



Konfigurer Fraværstasten.

Indtast telefonnummeret, som du ønsker at viderestille til.



Tryk på Fraværstasten.

⇒ Viderestil er aktiveret, LED lampen lyser.



For at aktivere viderestilling til sidst anvendte nummer:

Tryk på Fraværstasten.

⇒ Viderestil er aktiveret, LED lampen lyser.

Bemærk:

Du kan ændre programmeringen af Fraværstasten (se afsnit "[Programmere taster](#)", side 74).



Når du er tilbage ved skrivebordet:

Tryk på Fraværstasten.

⇒ Viderestillingen er deaktiveret. Telefonen er i ledig status.

■ Viderestil kald (Viderestilling)

Du ønsker at forlade dit skrivebord. Opkald til dig skal viderestilles til f. eks. din mobiltelefon, Voice Mail eller personsøger.

Med viderestilling kan du viderestille indkommende kald til en anden destination.

Menu



Tryk Føxtast *Menu*.

Viderestil



Scrol til *Viderestil* og tryk *Vælg* på Føxtasten.

Viderestil



Scrol til *Viderestil* og aktiver med *Ok* på Føxtasten.

Bruger



Scroll til *Bruger* og aktiver med *Ok* på Føxtasten.
Tast telefonnummeret og accepter med *Ok* Føxtasten.
⇒ Viderestilling er aktiveret.

Bemærkninger:

- Du kan også søge i telefonbogen eller i genkaldslisten efter nummeret du skal bruge.
- Hvis et kald kun skal viderestilles hvis du er optaget, vælg *Viderestil ved Optaget*.
- Du kan også viderestille til din Voicemail *Voicemail* (se afsnit "[Viderestil til Voice Mail](#)", side 42), to a *Besked* (se afsnit "[Viderestil til Besked](#)", side 42) eller til en *Søger*.
- Du kan deaktivere viderestilling med *Menu* > *Aktiverede funktioner* > *Annuler* på Føxtasten.
- Du kan også aktivere Viderestilling ved hjælp af Fjernkontrol, se afsnit "[Indstil funktioner med Fjernkontrol](#)", side 54.

■ Viderestilling ved ej svar (CFNR)

Du ønsker at medflytte opkald på din telefon, til at andet nummer.

Både din telefon og telefonen du har medflyttet til, vil begynde at ringe. Systemkonfigurationen afgør om der skal være en forsinkelse til telefonen du har medflyttet til. Den der først løfter håndsættet har opkaldet. Afhængig af systemkonfigurationen kan medflyt også være aktiveret hvis din telefon er optaget.

Menu



Tryk Føxtast *Menu*.

Viderestil



Scrol til *Viderestil* og tryk *Vælg* på Føxtasten.

Medflyttet til



Scrol to *Medflyttet til* og aktiver med *Ok* på Føxtasten.

Bruger



Scroll til *Bruger* og aktiver med *Ok* på Føxtasten.

Tast nummeret de skal medflyttes til og aktiver med *Ok* på Føxtasten.

⇒ Viderestilling er aktiveret.

Bemærkninger:

- Du kan også søge i telefonbogen eller i genkaldslisten efter nummeret du skal bruge.
- Du kan også medflytte kald til din *Voice Mail* (se afsnit "[Viderestil til Voice Mail](#)", side [42](#)) eller til en *Søger*.
- Du kan deaktivere viderestilling med *Menu > Aktiverede funktioner > Annuller* på Føxtasten.
- Du kan også aktivere Viderestilling ved hjælp af Fjernkontrol, se afsnit "[Indstil funktioner med Fjernkontrol](#)", side [54](#).

■ Viderestil til Voice Mail

Du træffes ikke på telefonen. Hvis din telefon er viderestillet til din Voicemail kan personen der ringer til dig lægge en besked.

Du kan bruge Global velkomst besked eller din egen (se afsnit "[Konfigurer Voice Mail](#)", side 73).

For mere information om Voice Mail se "Operating Instructions for the Ascotel® Intelli-Gate®Voice Mail Systems".

Menu



Tryk Føxtast *Menu*.

Viderestil



Scrol til *Viderestil* og tryk *Vælg* på Føxtasten.

Viderestil



Scrol til *Viderestil* og aktiver med *Ok* på Føxtasten.

Voice Mail



Scrol til *Voice Mail* og aktiver med *Ok* på Føxtasten.
⇒ Viderestilling er aktiveret.

Bemærkninger:

- Du kan specificere om din Voice Mail skal svare direkte (*Viderestil*) eller med en forsinkelse (*Medflyttet til*), eller hvis du er optaget (*Viderestil ved optaget*).
- Du kan deaktivere viderestilling med *Menu > Aktiverede funktioner > Annuller* på Føxtasten.
- En ny Voice Mail besked vises i displayet sam på LED lampen i ledig tilstand.

■ Viderestil til Besked

Du træffes ikke på telefonen. Du ønsker at interne brugere, der ringer til dig, kan læse en fraværsbesked. Den der ringer til dig hører en optaget-tone og ser en besked i sit display.

Forudsætning: Den interne bruger skal have en telefon der kan vise beskeder. Bruger der ikke har en telefon som ikke kan vise beskeder, stilles igennem til din telefon, eller bliver omstillet til et forudbestemt nummer i systemet.

Du kan bruge én af de faste beskeder i systemet, du kan ændre eller skrive en ny.

Menu



Tryk Føxtast *Menu*.

Viderestil



Scrol til *Viderestil* og tryk *Vælg* på Føxtasten.

Viderestil



Scrol til *Viderestil* og aktiver med *Ok* på Føxtasten.

Besked

Scrol til *Besked* og aktiver med *Ok* på Føxtasten.

<Besked>



Vælg én af de faste tekstbeskeder i systemet og tryk *Vælg* på Føxtasten. Brug beskeden som den er, eller tilføj tekst og aktiver med *Ok* på Føxtasten.
 ⇨ Viderestilling er aktiveret.

Bemærk:

Hvis du aktiverer en andet viderestilling vil en eventuel fraværsbesked på din telefon blive deaktiveret.

■ Låse din telefon

Du skal forlade dit skrivebord og du vil være sikker på, at ingen kan ændre dine indstillinger, ser dine private kortnumre eller foretage udgående opkald fra din telefon.

Du kan låse din telefon med en PIN kode med to til ti cifre. Du kan ændre dtte via menu (se afsnit "[Ændring af PIN kode](#)", side 67) eller med */# procedure *47 (see "User's Guide */# Procedures").

Menu

Tryk Føxtast *Menu*.

Indstillinger

Scrol til *Indstillinger* og tryk *Vælg* på Føxtasten.

Generelt

Scrol til *Generelt* og tryk *Vælg* På Føxtasten.

Spær

Scrol til *Spær* og tryk *Ændre* på Føxtasten.
 ⇨ Du bliver mindet om at indtaste koden.

<PIN-kode>



Tast PIN og aktiver med *Ok* på Føxtasten.

<Indstillinger>



Vælg den ønskede spærring og aktiver med *Ok* på Føxtasten.
 ⇨ Telefonen er nu låst og,  vises i displayet.
 ⇨ For at låse alle dine terminaler, tryk funktionskoden *33* <PIN> # (se "User's Guide */# Procedures")^[C].

Bemærk:

Du kan spærre for kun ændringer i konfiguration (*Konfiguration spærret*) eller spærre hele telefonen (*Telefon spærret*). Med *Telefon spærret* kan dine private kortnumre ikke læses, og eksterne numre kan kun ringes til hvis det er tilladt for din telefon i systemet.

■ Frigør din telefon

Du ønsker at frigøre din telefon.

Du kan bruge koden til at frigøre din telefon. Hvis du har glemt din PIN, kan systemadministratoren tilbagestille den til fabriksindstillingen.

Menu



Tryk Føntast *Menu*.

Aktiverede funktioner



Scroll til *Aktiverede funktioner* tryk *Vælg* på Føntasten.

<Spærre>



Vælg den spærning du ønsker og tryk *Annuller* på Føntasten.

⇒ Du bliver mindet om at indtaste koden.

<PIN-kode>



Tast PIN og aktiver med *Ok* på Føntasten.

Ledig



Scrol til *Ledig* og aktiver med *Ok* på Føntasten.

⇒ Telefonen er låst op.

⇒ For at låse alle dine terminaler op, tryk funktionskoden #33* <PIN> # (se "User's Guide */# Procedures")^[c].

Funktioner for specielle situationer

Dette afsnit fortæller hvilke muligheder din telefon tilbyder dig i specielle situationer.

■ Omdirigerer et kald i ringefasen

Du ønsker ikke at svare et opkald, men ønsker at omdirigere kaldet til en anden bruger.

Med denne funktion *Viderestil* du kan viderestille kald til en anden bruger, et eksternt telefonnummer eller til Voice Mail, mens telefonen ringer.

Din telefon ringer og lysdioden blinker. For at omdirigere kaldet gør følgende:

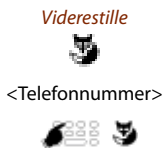

Press Foxkey *Viderestille*.

Tast telefonnummeret og accepter med *Ok* Føxtasten.
 ⇨ Opkaldet er omdirigeret til den valgte bruger.

Bemærkninger:

- Du kan også søge i telefonbogen eller i genkaldslisten efter nummeret du skal bruge.
- Hvis brugeren du vil omdirigere kaldet til er optaget, vil kaldet ikke blive omdirigeret. Displayet viser *Optaget*, og din telefon fortsætter med at ringe.

■ Afvis et kald i ringefasen

Du ønsker at besvare et kald.

Du kan afvise et kald allerede i ringefasen



Tryk *Afvis* på Føxtasten eller END-tasten.

⇨ Opkaldet er afvist og, afhængig af systemkonfigurationen, modtager man en optagettone^{[a],[c]} eller han er viderestillet til en prækonfigureret destination^[c].

■ Sende tekstbeskeder

Du kan sende en tekstbesked til en intern bruger.

Du kan sende en tekstbesked til en intern bruger. Beskeden vil vises på vedkommendes display.

Forudsætning: Den interne bruger skal have en telefon der kan vise beskeder.

Du kan bruge én af de faste beskeder i systemet, du kan ændre eller skrive en ny.

Menu



Tryk Føxtast *Menu*.

Tekst besked



Scrol til *Tekst besked* og tryk *Vælg* på Føxtasten.

Ny



Scrol til *Ny* og tryk *Vælg* på Føxtasten.

<Besked>



Vælg én af de faste tekstbeskeder i systemet og tryk *Vælg* på Føxtasten.

<Tekst>



Brug eller tilføj mere tekst og tryk *Send* på Føxtasten.

<Destinationer>



Vælg destinationen og tryk *Vælg* på Føxtasten.

<Telefonnummer>



For bruger og gruppe: Indtast et nummer og tryk *Send* på Føxtasten.

⇒ Beskeden sendes.

Bemærk:

Hvis displayet viser *Ikke muligt*, kunne beskeden ikke sendes.

■ Læse tekstbeskeder

Displayet viser *Ny besked* og en konvolut som symbol. Højre LED lampe lyser.



Vis

Tryk Føxtast *Vis*.

⇒ Displayet viser afsender samt tid og dato for beskeden.



Læs

Læse besked:

Vælg den besked du ønsker og tryk *Læs* på Føxtasten.

⇒ Hvis teksten fylder flere linier kan du scrolle med Navigationstasten.



Slet

For at slette beskeden:

Tryk Føxtast *Slet*.

⇒ Beskeden er slettet og den næste besked fremkommer fra hukommelsen.

Eller:

Tryk *Menu* > *Tekst besked* > *Indboks* for at vælge beskeden og fortsæt som beskrevet ovenfor.

■ Indtrække et opkald

Du hører en telefon der ringer, og du ønsker at indtrække opkaldet.

Med *Indtræk* funktionen kan du trække et kald der ringer på en anden teledon.

Menu



Tryk Føxtast *Menu*.

Faciliteter



Scrol til *Faciliteter* og tryk *Vælg* på Føxtasten.

Indtræk



Scrol til *Indtræk* og aktiver med *Ok* på Føxtasten.

Bruger



Scroll til *Bruger* og aktiver med *Ok* på Føxtasten.

⇒ Displayet viser nummeret på den telefon du sidst tog imod et opkald fra.

<Telefonnummer>



Tast nummeret på telefonen du ønsker at trække og aktiver med *Ok* på Foxkey.

⇒ Du kan nu tale med vedkommende.

■ Anvend DTMF toner. Aktivere/deaktivere DTMF

Du vil gerne bruge din telefon til kontrollere et eller andet udstyr f.eks. fjernaflytte en telefon-svarre, indtaste koder/password til banken etc. Dertil har du brug for at sende DTMF toner.

I DTMF tilstand genereres en tone hver gang en tast trykkes. Hvis du f. eks. Indtaster et telefon-nummer under samtale, vil din samtalepartner høre tonesignaler.

Du kan bestemme om DTMF-toner generelt skal være aktiveret eller deaktiveret (se afsnit "[Konfigurering af DTMF tilstand](#)", side 66). DTMF er aktiveret som standard.

Hvis DTMF generelt er deaktiveret, kan du aktivere og deaktivere midlertidigt under samtale.

DTMF



Due r under en samtale og DTMF er generelt deaktiveret. Du ønsker af aktivere DTMF midlertidigt.

Tryk Foxtast *DTMF*.

⇒ Displayet viser *Tast nummer DTMF*. Du kan nu indtaste DTMF karakterer.

Deaktiver



Annuller DTMF tilstand:

Tryk Foxtast *Annuller*.

Bemærk:

Når du lægger på, deaktiveres DTMF tilstanden automatisk.

■ Foretag opkald på 3. parts telefon

Du ønsker at foretage et opkald med dine egne indstillinger (nummervisning, restriktioner etc.) fra en kollegas telefon eller fra et møderum.

Du kan aktivere en 3. parts telefon således, at du kan foretage interne og eksterne opkald til med dine egne rettigheder selvom telefonen er spærret for eksterne kald.

Du kan aktivere telefonen til eksterne kald for "Forretning" eller "Privat" kald.

Når du har aktiveret telefonen med en */# procedure og din PIN, er opkald via din private telefonbog mulig.

Den kaldte parts telefondisplay viser dit personlige nummer og ikke telefonens, hvorpå du foretager opkaldet.

Alle omkostninger vil blive tilskrevet din telefon.



1. Indtast *36.
2. Indtast dit lokalnummer.
3. Indtast din egen kode.
4. Indtast det interne nummer, eller det eksterne telefonnummer med bylinieadgang.

Løft håndsættet.

⇒ Det viste nummer ringes op.



Bemærk:

Når du afslutter kaldet, er Navnekald og opkald via dine private kortnumre muligt et minut efter, således at du kan foretage flere kald.

Eller:

1. Indtast #46 for "Privat" kald.
2. Indtast dit lokalnummer.
3. Indtast din egen kode.
4. Indtast det eksterne telefonnummer direkte, uden at taste bylinieadgangs ciffer (0).
5. Løft håndsættet.

⇒ Telefonen er nu fri, den eksterne partner kan kaldes.

Bemærk:

Fabrikskoden "0000" kan ikke anvendes. Du skal først ændre PIN koden (se afsnit "[Ændring af PIN kode](#)", side 67) eller anvend */# proceduren *47 (se "User's Guide */# Procedures"). Hvis du har glemt din PIN, kan systemadministratoren tilbagestille den til fabriksindstillingen.

■ Søg en intern bruger

Du kan ikke kontakte en intern kollega, og ønsker derfor at søge ham via en personsøger.

Hvis systemet er udstyret med et søge system (PS), kan personen søges. Den søgte person kan svare fra enhver telefon.

Menu



Tryk Føxtast *Menu*.

Faciliteter



Scrol til *Faciliteter* og tryk *Vælg* på Føxtasten.

Søgning



Scrol til *Søgning* og aktiver med *Ok* på Føxtasten.

<Telefonnummer>



Tast telefonnummer på telefonen du ønsker at søge og aktiver med *Ok* på Føxtasten.

⇒ Personen søges, og vedkommende ser dit telefonnummer på personsøgeren.

■ Svar personsøgningen

Din personsøger ringer og viser telefonnummeret på den person, der ønsker at kontakte dig.

Du kan svare fra alle interne telefoner.

Menu



Tryk Føxtast *Menu*.

Faciliteter



Scrol til *Faciliteter* og tryk *Vælg* på Føxtasten.

Indtræk



Scrol til *Indtræk* og aktiver med *Ok* på Føxtasten.

Person søger



Scrol til *Person søger* og aktiver med *Ok* på Føxtasten.

<Telefonnummer>



Tast dit eget nummer og aktiver med *Ok* på Føxtasten.

⇒ Du er nu i samtale med den person som prøvede at søge efter dig.

Bemærk:

Du kan også svare en søgning med */# procedure *82.

■ Svar et kald på fællesklokken

Via fællesklokken hører du enten dit personlige ringemønster, eller normalt ringesignal. Kald med Fællesklokken som destination kan signaleres visuelt eller akustisk via en ekstern enhed som tilbehør. Kaldet kan svares fra enhver telefon.

Spørg system administrator og en ekstern klokke er tilsluttet systemet.

Du kan svare fra alle interne telefoner.

Menu



Tryk Føxtast *Menu*.

Faciliteter



Scrol til *Faciliteter* og tryk *Vælg* på Føxtasten.

Indtræk



Scrol til *Indtræk* og aktiver med *Ok* på Føxtasten.

Klokke



Scrol til *Klokke* og aktiver med *Ok* på Føxtasten.

<Telefonnummer>



Tast dit eget nummer og aktiver med *Ok* på Foxtasten.

⇒ Du er nu i samtale med den person som prøvede at søge efter dig.

Bemærk:

Du kan også svare en klokke med */# procedure *83.

■ Aktivering/Deaktivering Diskret ring

Du ønsker ikke af blive forstyrret af din telefon. Omvendt ønsker du heller ikke at slukke for telefonen.

Diskret ring er et alternativ til den normale ringemåde. Hvis Diskret ring er aktiveret, ringer telefonen kun én gang.

Funktionen skal være gemt under en Foxtast eller en funktionstast (se afsnit "[Programmere taster](#)", side 74).



I ledig tilstand:

Tryk funktionstasten for <Diskret ring>.

⇒ 🎵 vises.

■ Undertryk præsentationen af dit telefonnummer på din samtalepartners telefonsdisplay

Du ønsker ikke at vise dit telefonnummer når du ringer ud.

Du har to muligheder:

- Hvis du ikke ønsker at dit telefonnummer vises når du ringer, sæt *CLIR permanent*.
- For at undertrykke dit nummer ved forskellige kald, kan du vælge funktionen *Undertryk per call* før du ringer op.

Funktionen skal være gemt under en Foxtast eller en funktionstast (se afsnit "[Programmere taster](#)", side 74).

Du kan også svare en funktionen med */# procedure (se afsnit "User's Guide */# Procedures").



Før en samtale:

Tryk funktionstasten for <CLIR>.

Bemærkninger:

- CLIR fungerer kun ved eksterne kald.
- Faciliteten afhænger af om netværksudbyderen kan tilbyde dette.

■ Spore terror opkald

Du er blevet chikaneret et nogle opkald. Du ønsker at identificere opkaldet.

Brug af MCID funktionen (*MCID*: Malicious Call Identification), udbyderen logger følgende data: Dit telefonnummer, nummeret på personen der kalder op, samt tid og dato for kaldet.

MCID aktiveres af din udbyder. Udbyderen informerer dig om, hvordan du får adgang til de optagede data.

Funktionen skal være gemt under en Foxtast eller en funktionstast (se afsnit "[Programmere taster](#)", side 74).



Under en samtale:

Tryk funktionstasten for MCID (*MCID*).



Læg ikke på: Tryk på funktionstasten for *MCID*, mens du hører optagetone.

■ Personlig kald rutning^[c]

Du ønsker at specificere hvilken terminal der skal ringe når du modtager kald.

Hvis systemadministratoren har opsat et telefonnummer med flere terminaler for dig, og har konfigureret op til 5 kaldrutninger, kan du specificere hvilken terminal der skal ringe ved at bruge Personlig kaldrutning. Systemadministratoren kan konfigurere op til 5 kald rutninger. Du kan kun besvare kald på den / de terminaler der ringer. Kontakt din system administrator for mere indormation.

Du kan aktivere et kald rutning for alle terminaler. Hvis du ikke har konfigureret en kald rutning, vil alle tilknyttede terminaler ringe som standard (fabriksindstilling).

Funktionen skal være gemt under en Foxtast eller en funktionstast (se afsnit "[Programmere taster](#)", side 74).



Konfigurere kald rutning:

Konfigurer funktionstast og vælg funktion:

Personlig kald rutning Aktiver en kaldrutning.

Personlig kald rutning menuen Oversigts menu.



Aktivering personlig kaldrutning i ledig status:

Tryk funktionstasten for *<Kald rutning>*.

⇒ Personlig kald rutning er aktiveret.



Deaktivering af personlig kald rutning i ledig status:

Tryk funktionstasten for *<Kald rutning>*.

⇒ Personlig kald rutning er deaktiveret og standard indstilling er aktiveret.

Eller:

Du kan deaktivere *Personlig kaldrutning* med *Menu > Aktiverede funktioner > Annuller*.

■ Ring Alene^[c]

Du ønsker at definere hvilke af dine terminaler der skal ringe når der modtager et kald.

Når din systemansvarlige har konfigureret en telefonnummer med flere telefoner kan du definere hvilken af terminalerne der skal ringe hvis du sætter Ring Alone.

Når du aktiverer Ring alone på én terminal er ringetonen deaktiveret på alle andre terminaler (🔊). Et indkommende kald vises i displayet på alle terminalern. Du kan besvare kaldet på alle dine terminaler.

Bemærk:

Når du har aktiveret Ring Alone, men deaktiveret Personlig kaldrutning for en terminal samtidig vil kaldet ikke ringe, kun vises i displayet.

Funktionen skal være gemt under en Føxtast eller en funktionstast (se afsnit "[Programmere taster](#)", side 74).

**I ledig tilstand:**

Tryk funktionstasten for *<Ring Alone>*.

⇒ Ring Alone er aktiveret/deaktiveret.

Indstil funktioner med Fjernkontrol

Dette afsnit fortæller hvordan du kan foretage ændringer på dig telefon selvom du ikke er i nærheden af den.

Du er ikke ved dit skrivebord. Du ønsker at aktivere forskellige funktioner på din telefon, fra en anden telefon.

Du kan aktivere/deaktivere mange funktioner på din telefon fra en anden telefon via fjernbetjening.

Fjernbetjeningen sættes i gang ved brug af en speciel */# procedure. Du kan nu indtaste funktionskommandoen og */# procedurer.



Fjernbetjening, fra en anden telefon:

1. Indtast */# procedure #36.
2. indtast dit telefonnummer.
3. Indtast din egen kode.
4. Indtast */# proceduren for at aktivere/deaktivere den ønskede funktion.



Løft håndsættet.

⇒ Du hører en kvitteringstone.



Læg håndsættet på plads.

⇒ Funktionen er nu aktiveret/deaktiveret.

Bemærk:

Fabrikkoden "0000" kan ikke anvendes. Først skal du ændre PIN, som beskrevet i afsnit "[Ændring af PIN kode](#)", side 67 eller brug */# procedure *47 (se "User's Guide */# Procedures"). Hvis du har glemt din PIN, kan systemadministratoren tilbagestille den til fabriksindstillingen.

Organiseringen i et Team

Dette afsnit fortæller hvilke muligheder, din telefon tilbyder dig, når du er medlem af et team. For at kunne etablere en Teamtast, skal du have tilsluttet et Aastra M530 eller Aastra M535^[a] udvidelsesmodul til telefonen. Kontakt din system administrator for mere information.

■ Brug af Teamtasten

Du og dit team ønsker at være disponible som ét team til enhver tid, samt være i stand til at kommunikere med hinanden let som muligt.

Ved at trykke på een tast kan du ringe til en teampartner, eller besvare andre team medlemmers telefon.

Når en Teampartner foretager et kald, vil den tilhørende Teamtast lyse og fortælle at teampartneren er optaget. Teamtasten blinker for at indikere at teampartneren modtager et kald.

Hvis f. eks. Niveau 3 på Aastra M535 udvidelsesmodulet er aktiveret og en Teamtast på niveau 1 modtager et kald, da vil LED lampen for niveau 1 blinke rødt. For yderligere information omkring Aastra M535 udvidelsesmodulet, se venligst afsnit "[Anvendelse af sidetastaturet Aastra M535](#)", side 17.

Rødt lys signalerer eksternt opkald, grønt lys signalerer internt opkald.

■ Ring til en team partner

Du ønsker, at ringe til en team partner på letteste måde.

Forudsætning: Du har programmeret en tast som Team tast og gemt team partnerens telefonnummer herunder (se afsnit "[Programmere taster](#)", side 74).



Tryk Teamtasten for teampartneren.

- ⇒ Telefonnummeret og måske navnet på din teampartner vises på displayet. Der ringes til vedkommende.

■ Stedfortræder for en teampartner

Der ringes til din team partner. Teamtasten blinker. Du ved, at din teampartner ikke er ved sit skrivebord og du beslutter derfor at besvare opkaldet.

Du kan svare på opkaldet ved at bruge Teamtasten. Når du har svaret opkaldet er din teampartners telefon ledig igen.



Mens Teamtasten blinker:

Løft håndsættet.

⇒ Du hører klartonen.

Tryk Teamtasten.

⇒ Du har nu besvaret din teampartners opkald.



Bemærk:

Afhængig af Teamtast konfigurationen, vil du svare et kald når du løfter håndsættet.

■ Etablere et Stemmekald til en Team partner

Du har en information til en teampartner, uden at du forventer et svar.

Ved hjælp af Teamtasten kan du etablere et stemmekald til en teampartner.

Forudsætning: Det er vigtigt at teampartneren ikke er beskyttet mod Stemmekald (for konfiguration, se afsnit "[Forstyr ikke / Banke på / Indbrydning / Stemmekald / Viderestil](#)", side 70).



Etablere et stemmekald til en teampartner med håndsæt:

Løft håndsættet.

⇒ Du hører klartonen.

<2x kort>



Tryk Teamtasten for teampartneren to gange efter hinanden (dobbelklik).

⇒ Du hører en kvitteringstone.. Displayet viser *Stemme kald*: Du kan tale nu.

<2x kort>



Etablere et stemmekald til en teampartner håndfrit:

Tryk Teamtasten for teampartneren to gange efter hinanden (dobbelklik).

⇒ Du hører en kvitteringstone.. Displayet viser *Stemme kald*: Du kan tale nu.

Bemærk:

Afhængig af Teamtast konfigurationen, vil du svare et kald når du løfter håndsættet.

Linie taster

*Dette afsnit forklarer forskellige muligheder, hvis din telefon har programmeret én eller flere linieta-
ster. Linieta-ster ændrer din telefon til en linieta-ger-telefon. For at anvende Linieta-ster, skal du være
sikker på at et Aastra M530 eller et Aastra M535^[a] udvidelsesmodul er tilsluttet. Kontakt din system
administrator for mere information.*

En linie har et telefonnummer, som kan anvendes til eksterne eller interne opkald. Én eller nor-
malt flere telefoner kan tilsluttes en sådan linie. Det kunne være et rejsebureau, hvor alle medar-
bejdere, der sælger rejser i Europa, får opkaldene ind på "Europa" tasterne. En linieta-ster har en
lysdiode der indikerer, når der er et opkald på tasten. Opkaldet kan svares med et tryk på tasten.

Hvis f. eks. Niveau 3 på Aastra M535 udvidelsesmodulet er aktiveret og en Teamtast på niveau 1
modtager et kald, da vil LED lampen for niveau 1 blinke rødt. For yderligere information
omkring Aastra M535 udvidelsesideta-steret, se venligst afsnit "[Anvendelse af sideta-steret
Aastra M535](#)", side 17.

Rødt lys signalerer eksternt opkald, grønt lys signalerer internt opkald.

Hvis din telefon har én eller flere linieta-ster, vil den øverste tast altid være en lokallinieta-ster (kun
systemer op til software 7.5^[b]). For systemer med 7.6 software, og senere, kan frit vælges place-
ring af Lokallinieta-steren^[a].

■ Svar et opkald på en linieta-ster

Du bliver ringet op på én eller flere linieta-ster. Linieta-steren blinker hurtigt. Du ønsker at svare
opkaldet på en af linieta-sterne.

Tryk på Linieta-steren du ønsker at besvare. Hvis du løfter røret uden at trykke på en linieta-ster, bli-
ver du forbundet med det opkald der har højeste prioritet.



Løft håndsæt-
tet.

⇒ Forbindelse med den linie, der har højeste prioritet.

Eller:

- Tryk linieta-steren.
 - ⇒ Linien vælges.
- Løft håndsæt-
tet.
 - ⇒ Forbindelse med den valgte linie.

Bemærkninger:

Hvis du holder tasten nede omkring to sekunder, mens den lyser, kan du se
nummeret på den der ringer.

■ Foretag Klad via linietast

Du ønsker at foretage et opkald via en linietast.

Du kan foretage et opkald via enhver ledig linietast. Hver linietast har sit eget telefonnummer, det vil sige at du overfører tastens telefonnummer når du ringer ud via en linietast.

Opkaldsprisen logges separat for hver linietast.



Indtast nummeret.

Tryk en ledig linietast.

⇒ Lysdioden på linietasten lyser op. Linien vælges.

Løft håndsættet.

⇒ Nummeret er gemt.

Bemærk:

Afhængig af konfiguration af linietasten foretages opkald direkte i håndfrit.

■ Parker et kald på en Linietast

Du har en samtale via en linietast, og ønsker at parkere samtalen.

Du kan parkere samtalen på den aktuelle linietast.



Parker

Tryk på *Parker* Føxtasten.

⇒ Linietasten blinker langsomt.

For at hente et parkeret opkald tilbage:

Tryk tilsvarende linietast.

⇒ Du er nu tilbage til din oprindelige samtalepartner.

■ Skifte linier

Du er i en samtale, og ønsker enten at besvare et opkald på en anden linietast eller at foretage et opkald.

Du kan skifte linie ved at trykke en anden linietast. Det aktive kald parkeres automatisk.



Parkerer kaldet og skift linie:

Tryk den ønskede linietast.

⇒ Det aktive kald er parkeret. Kaldet på den valgte linie er aktiveret.

For at hente et parkeret opkald tilbage:

Tryk tilsvarende linietast.

⇒ Du er nu tilbage til din oprindelige samtalepartner.

Bemærk:

Du kan ikke tage en samtale på en linie mellem to andre parter ved at trykke på Linietasten.

Personificer din telefon

Dette afsnit forklarer, hvordan du tilpasser telefonens grundindstillinger.

<i>Display</i>	60
<i>Indstil Ringe egenskaberne på telefonen (Audio)</i>	61
<i>Håndfri og Hovedsæt indstillinger</i>	63
<i>Generelle indstillinger</i>	66
<i>Beskyttelse</i>	70
<i>Telefonbog redigering</i>	71
<i>Konfigurer Voice Mail</i>	73
<i>Programmere taster</i>	74
<i>Konfigurer linietaster</i>	79
<i>Definer funktioner</i>	80

Display

Dette afsnit fortæller hvordan du sætter display egenskaberne.

■ Indstilling af display

Du synes at displayet er for lyst eller for mørkt.

Du kan sætte *display kontrast*, *baggrundsls* og lys *intensiteten*.

Bemærk:

Bemærk at baggrundsbelysningen vil være svagere hvis Aastra 5380 der ikke er tilsluttet en strømforsyning.

Menu



Tryk på *Menu* Føxtasten.

Indstillinger



Scrol til *Indstillinger* og tryk *Vælg* på Føxtasten.

Display



Scrol til *Display* og tryk *Vælg* på Føxtasten.

<Display indstilling>



Scrol til den ønskede indstilling og tryk *Ændre* på Føxtasten.

<Indstillinger>



Vælg den ønskede indstilling og aktiver med *Ok* på Føxtasten.
⇒ Indstillingerne er gemt.

■ Indstilling af Aastra M535 display

Du kan sætte *M535 display kontrast* og lys *M535 baggrundsls*.

Displayets indstillinger for baggrundsbelysning på Aastra M535 er hentet fra telefonen.

Menu



Tryk på *Menu* Føxtasten.

Indstillinger



Scrol til *Indstillinger* og tryk *Vælg* på Føxtasten.

Display



Scrol til *Display* og tryk *Vælg* på Føxtasten.

<Display indstilling>



Scrol til den ønskede indstilling og tryk *Ændre* på Føxtasten.
Vælg den ønskede indstilling og aktiver med *Ok* på Føxtasten.
⇒ Indstillingerne er gemt.

Indstil Ringe egenskaberne på telefonen (Audio)

Dette afsnit forklarer, hvordan du indstiller din telefons ringetoner.

■ Indstil ringestyrke mens telefonen ringer

Du ønsker at justere ringe styrken.

Du kan justere ringestyrken, mens telefonen ringer.



Lavere: Tryk på C-tasten.



Højere: Tryk på C-tasten.

■ Indstil lydstyrke under samtale

Du ønsker at justere lydstyrken under en samtale.

Dette justerer automatisk lydstyrken i håndsættet og højttaleren.

Den nye indstilling vil forblive gemt, når opkaldet er afsluttet.



Lavere: Tryk på C-tasten.



Højere: Tryk på C-tasten.

■ Indstil ringe egenskaberne på telefonen

Du ønsker at ændre måden hvorpå din telefon ringer.

Du kan sætte *Ringes styrke*, *Melodi*, *Rytme* og lys *Opmærksomheds signal*.

Bemærk:

Bemærk at ringestyrken kan være reduceret hvis Aastra 5380 der ikke er tilsluttet strømforsyning.

Menu



Tryk på *Menu* Føxtasten.

Indstillinger



Scrol til *Indstillinger* og tryk *Vælg* på Føxtasten.

Audio



Scrol til *Audio* og tryk *Vælg* på Føxtasten.

<Lydindstilling>



Scrol til den ønskede menupunkt og tryk *Ændre* på Føxtasten.

<Indstillinger>



Vælg den ønskede indstilling og aktiver med *Ok* på Føxtasten.
⇒ Indstillingerne er gemt.

Bemærk:

For at lytte på indstillingerne, tryk *Test* på Foxkey.

Håndfri og Hovedsæt indstillinger

Dette afsnit fortæller andre måder hvorpå du kan foretage opkald.

■ Automatisk Håndfri

Du ønsker at besvare et opkald uden at løfte håndsættet, eller trykke på en tast.

Du kan vælge om telefonen skal aktivere håndfri funktionen omgående, eller efter ét ring for indkommende kald eller for Stemmekald.

Menu



Tryk på *Menu* Føxtasten.

Indstillinger



Scrol til *Indstillinger* og tryk *Vælg* på Føxtasten.

Audio



Scrol til *Audio* og tryk *Vælg* på Føxtasten.

Automatisk håndfri



Scrol til *Automatisk håndfri* aog tryk *Ændre* på Føxtasten.

<Indstillinger>



Vælg hvilken type håndfri du ønsker og tryk *Ok* på Føxtasten.
⇒ Indstillingerne er gemt.

■ For at aktivere brug af hovedsæt

Du har tilsluttet et hovedsæt og ønsker nu at aktivere funktionen.

Et hovedsæt kan tilsluttes samtidig med håndsættet. Du kan skifte hovedsættet til og fra.

Hvis du svarer et kald med Opkaldstasten eller højtalertasten, overføres kaldet til hovedsættet. Alternativt kan du også svare kaldet ved at løfte håndsættet.

Denne telefon supporterer trådløs hovedsæt baseret på DHSG standarden, som tillader dig at svare og afslutte kald på hovedsættet. Spørg din forhandler hvilke hovedsæt der kan anvendes til din telefon.

Når du tilslutter et Bluetooth® hovedsæt (se afsnit "[Aktiver Bluetooth® operation og Bluetooth® enhed\[c\]](#) (Aastra 5380 alene)", side 64), vil hovedsættet automatisk blive aktiveret.

Bemærk:

Vejledning i opkald med hovedsæt, se afsnit "[Anvend Hovedsæt](#)", side 14.

Menu



Tryk på *Menu* Føxtasten.

Indstillinger



Scrol til *Indstillinger* og tryk *Vælg* på Føxtasten.

Audio



Scrol til *Audio* og tryk *Vælg* på Føxtasten.

Hovedsæt



Scrol til *Hovedsæt* og tryk *Ændre* på Føxtasten.

<Indstillinger>



Aktiver/deaktiver hovedsæt og accepter med *Ok* på Føxtasten.

⇒ Mikrofonen er deaktiveret,  vises i displayet.

■ Aktiver Bluetooth® operation og Bluetooth® enhed^[c] (Aastra 5380 alene)

Du ønsker at forestage et kald med et Bluetooth®-supporteret hovedsæt eller etablere en conference via en Bluetooth®-supporteret konference enhed. Kontakt systemadministratoren for at få installeret et Bluetooth® modul.

Bemærk:

Afbryd telefonen fra vægstikket før du installerer et Bluetooth® modul.

Når du har tilsluttet et Bluetooth® modul til din terminal kan du aktivere Bluetooth® operation og tilslutte Bluetooth® enheder.

Terminalen finder automatisk en Bluetooth® enhed og  aktiverer Bluetooth® funktionen. Du kan aktivere/deaktivere Bluetooth® manuelt.

Følgende Bluetooth® enheder er supporteret:

- Hovedsæt
- Konference enheder

Kun én Bluetooth® tilslutning er mulig ad gangen.

Bemærk:

Vejledning i opkald med hovedsæt, se afsnit "[Anvend Hovedsæt](#)", side 14.

Menu



Tryk på *Menu* Foktasten.

Indstillinger



Scrol til *Indstillinger* og tryk *Vælg* på Foktasten.

Bluetooth



Scrol til *Bluetooth* og tryk *Vælg* på Foktasten.

Parre ny enhed



Parre ny enhed:

Scrol til *Parre ny enhed* og tryk *Vælg* på Foktasten.

Aktiver og vælg den enhed du ønsker, og indtast Bluetooth® enhedens PIN.

⇒ Enheden er parret, og vises.

Parrede enheder



Liste af parrede enheder:

Scrol til *Parrede enheder* og tryk *Vælg* på Foktasten.

⇒ vises.

Vælg Foktasten du ønsker.

Bemærkninger:

- Listen er begrænset til 4 Bluetooth® enheder. Fjern en enhed før du kan tilslutte en anden.
- Når telefonen er genstartet vil kun de første 6 karakterer på Bluetooth® enhedens navn vises.

Slet



Fjern enhed:

Scrol til *Slet* og tryk *Vælg* på Foktasten.

Vælg den enhed du ønsker og tryk *Slet* Foktast.

⇒ Enhed er fjernet.

Bemærk:

Svar *Ok* for sikkerheds spørgsmål når du ønsker at fjerne en aktiv enhed.

Bluetooth



Aktivering/deaktivering Bluetooth® operation manuelt:

Scrol til *Bluetooth* og tryk *Andre* på Foktasten.

Aktivering eller deaktivering Bluetooth® operation.

⇒ Indstillingerne er gemt, vises i displayet.

Bemærk:

En aktiveret Bluetooth® operation bliver ikke implementeret da en Bluetooth® forbindelse kører.

Generelle indstillinger

Dette afsnit forklarer andre indstillinger du kan sætte på din telefon.

■ Vælg sprog

Teksten i displayet er ikke på det ønskede sprog.

Du kan vælge et andet sprog. Menupunktet hvorunder du vælger sprog, er markeret med "*" foran ordet "sprog" på det aktuelle sprog, f.eks. "*Language" hvis displayet er sat til engelsk.

Menu



Tryk på *Menu* Føxtasten.

<*Language>



Scrol til **Sprog* og tryk *Ændre* på Føxtasten.

⇒ Sproget er markeret med .

<Indstillinger>



Væld det ønskede sprog og aktiver med *Ok* på Føxtasten.

⇒ Det valgte sprog vises nu i displayet.

■ Konfigurering af DTMF tilstand

Du ønsker at vælge om DTMF (toner) normalt skal være aktiv eller ej på din telefon.

Menu



Tryk på *Menu* Føxtasten.

Indstillinger



Scrol til *Indstillinger* og tryk *Vælg* på Føxtasten.

Generelt



Scrol til *Generelt* og tryk *Vælg* På Føxtasten.

DTMF



Scrol til *DTMF* og tryk *Ændre* på Føxtasten.

<Indstillinger>



Aktiver eller deaktiver DTMF og aktiver med *Ok* på Føxtasten.

⇒ Indstillingerne er gemt.

■ Ændring af PIN kode

Du ønsker at ændre PIN koden til Spær/Frigør din telefon (se afsnit "Låse din telefon", side 43 og "Frigør din telefon", side 44).

Fabriksindstillingen er "0000". Du kan vælge enhver kombination mellem 2 og 10 cifre til din nye kode.

Hvis du har glemt din PIN, kan systemadministratoren tilbagesætte den til fabriksindstillingen.

Bemærk:

Din PIN tilføjes alle dine terminaler [C].

Menu



Tryk på *Menu* Føxtasten.

Indstillinger



Scrol til *Indstillinger* og tryk *Vælg* på Føxtasten.

Generelt



Scrol til *Generelt* og tryk *Vælg* På Føxtasten.

PIN-kode



Scroll til *Kode* og tryk *Ændre* på Føxtasten.

⇒ Displayer viser *Gammel PIN*.

<Gammel PIN>



Tast PIN og aktiver med *Ok* på Føxtasten.

⇒ Displayet viser *Ny PIN*.

<Ny PIN>



Tast PIN kode og aktiver med *Ok* på Føxtasten.

⇒ Displayet viser *Bekræft*.

<Ny PIN>



Tast ny PIN kode og aktiver med *Ok* på Føxtasten.

⇒ Den nye kode er gemt.

Bemærkninger:

- For hvert ciffer du indtaster viser displayet en "*".
- Du kan også ændre PIN koden med */# procedure *47 (se "User's Guide */# Procedures").

■ Indtast Display tekst for ledig telefon

Du ønsker at ændre teksten som vises i dit telefondisplay, når telefonen er ledig.

I tillæg til dato og tid kan du indtaste en personlig tekst, som vises når telefonen er ledig.

Menu



Tryk på *Menu* Føxtasten.

Indstillinger



Scrol til *Indstillinger* og tryk *Vælg* på Føxtasten.

Generelt



Scrol til *Generelt* og tryk *Vælg* På Føxtasten.

Standby tekst



Scroll til *Standby tekst* og tryk *Ændre* på Føxtasten.

Tast teksten og aktiver med *Ok* på Føxtasten.

⇒ Teksten er gemt.

Bemærk:

Du kan bruge Slettetasten til at slette den forkerte karakter.

■ Identifikation af systemet

Denne terminal kan tilsluttes til forskellige Aastra kommunikationssystemer. Du kan verificere hvilket system din terminal er tilsluttet.

Menu



Tryk på *Menu* Føxtasten.

Indstillinger



Scrol til *Indstillinger* og tryk *Vælg* på Føxtasten.

Generelt



Scrol til *Generelt* og tryk *Vælg* På Føxtasten.

Ejer ID



Scrol til *Ejer ID* og tryk *Vælg* På Føxtasten.

⇒ Navn, lokalnummer og systemtype vises.

■ Lokale IP indstillinger (Aastra 5380ip)

De relevante data for din IP telefon er gemt i denne menu. Indtastninger af disse data er password beskyttede og kan derfor kun udføres af system administratoren. Du kan se hvilke IP indstillinger telefonen har.

Menu



Tryk på *Menu* Føxtasten.

Indstillinger



Scrol til *Indstillinger* og tryk *Vælg* på Føxtasten.

Generelt



Scrol til *Generelt* og tryk *Vælg* På Føxtasten.

Lokale indstillinger



Scroll til *Lokale indstillinger* og tryk *Vælg* på Føxtasten.

⇒ IP-relevante indstillinger kan ses.

Beskyttelse

Dette afsnit forklarer hvordan du kan beskytte dig mod forskellige typer kald.

■ Forstyr ikke / Banke på / Indbrydning / Stemmekald / Viderestil

Du ønsker at beskytte dig mod forskellige typer kald.

Du kan indstille din telefon således at disse typer kald ikke er tilladte til dig. Spørg din systemadministrator hvorvidt disse funktioner er tilladt eller ikke på systemet.

Menu



Tryk på *Menu* Føxtasten.

Indstillinger



Scrol til *Indstillinger* og tryk *Vælg* på Føxtasten.

Opkalds beskyttelse



Scrol til *Opkalds beskyttelse* og tryk *Vælg* på Føxtasten.

<Beskyttelse indstill.>



Scroll til den ønskede menu punkt og tryk *Ændre* på Føxtasten.

<Indstillinger>



Vælg den ønskede indstilling og aktiver med *Ok* på Føxtasten.
⇒ Indstillingerne er gemt.

Bemærk:

Du kan deaktivere en aktiveret beskyttelse med *Menu* > *Aktiverede funktioner* > *Annuller* på Føxtasten.

Telefonbog redigering

Dette afsnit forklarer, hvordan du tilføjer, ændrer eller sletter et kortnummer i din kortnummerliste.

■ Opret nyt kortnummer

Du ønsker at gemme egne telefonnumre. Du kan gemme dine egne telefonnumre i din private telefonbog.

Du kan gemme flere telefonnumre (business, privat, mobil) til én kontakt^[C]. Definer ét af disse numre som det foretrukne nummer hvis du ikke vælger en specifik indtastning.

For et systemet (PBX, OIP, Microsoft Outlook, TwiXTel) kan identificere et eksternt nummer anbefales det at du gemmer nummeret i canonical format (+Landkode (Regions kode) Telefonnummer). Tryk **+** tasten for at indsætte +. Du kan gemme telefonnumre i følgende formater^[C]:

- 0-004132655xxxx
- 004132655xxxx
- 9-004132655xxxx
- +41 (32) 655xxxx



Tryk Kortnumre på tasten.

Privat Kontaktpersoner



Scroll til *Privat Kontaktpersoner* og tryk *Vælg* på Føxtasten.

Ny



Tryk *Ny* på Føxtasten.

Gem



Indtast dine kontaktdata (navn, business, mobil, privat).

Anvend Navigationstasten til at scrolle mellem indtastningerne.

Tryk på End-tasten hvis du ønsker at forlade menuen uden at gemme.

Accepter med *Gem* på Føxtasten.

Specificer det valgte telefonnummer som fortrukne nummer med *Fortrukne* Føxtast.

⇒ Kontakten er nu gemt.

■ Ændre eller slet en kontakt i telefonbogen

Du ønsker at ændre et telefonnummer der ligger i din private telefonbog.

Bemærk:

Du kan ikke ændre indtastninger i andre telefonbøger.



Tryk Kortnumre på tasten.

Privat Kontaktpersoner



Scroll til *Privat Kontaktpersoner* og tryk *Vælg* på Føxtasten.

<Indtastning>

For at ændre et kortnummer:

Vælg den indtastning du ønsker og tryk Føxtast *Ændre*.



<Navn, nummer>

Modifierer kontaktdata og accepter med *Ok* på Føxtasten.



<Indtastning>

For at slette et kortnummer:

Vælg indtastning du ønsker og tryk *Slet* Føxtast.

⇒ Indtastningen er nu slettet.



■ Gem telefonnummer i telefonbogen fra Opkaldslisten

Du ønsker at gemme et telefonnummer fra én af opkaldslisterne i din private telefonbog.

Du kan tilføje et telefonnummer til en eksisterende kontakt eller oprette en ny kontakt.

Menu



Tryk på *Menu* Føxtasten.

Opkaldslist



Scrol til *Opkaldslist* og tryk *Vælg* På Føxtasten.

<Opkaldslist>

Vælg opkaldslisten og brugeren du ønsker og tryk *Gem* på Føxtasten.



<Indtastning>

Tilføj til eksisterende kontakt:

Tryk *Tilføj til eksisterende kontakt* på Foxkey, vælg kontakten og nummertype du ønsker, og accepter med *Gem* på Føxtasten.



<Indtastning>

Tilføj ny kontakt:

Tryk *Tilføj ny kontakt* på Føxtasten, vælg nummertype du ønsker od accepter med *Gem* på Føxtasten.



Konfigurer Voice Mail

Dette afsnit fortæller hvordan du sætter din Voice Mail.

■ Personlig velkomst

Du har mulighed for at indtale op til tre forskellige velkomstbeskeder. Hvis ingen personlige velkomstbeskeder er indtalt, vil den globale velkomstbesked blive afspillet, såfremt den er indtalt. Kontakt din system administrator for mere indormation.

Menu



Tryk på *Menu* Føxtasten.

Voice Mail



Scroll til *Voice Mail* og tryk *Vælg* på Føxtasten.

<Velkomstbesked>



Indtaling af Velkomstbesked:

Vælg den velkomstbesked du ønsker og tryk *Indtal* på Føxtasten.

⇒ Indtal din personlige velkomstbesked.

Bemærk:

Du kan forbedre lyd kvaliteten ved at indtale gennem håndsættet.

<Velkomstbesked>



Lyt til indtalingen:

Vælg den velkomstbesked du ønsker og tryk *Aflyt* på Føxtasten.

⇒ Du kan aflytte til din personlige indtaling og genindspille hvis nødvendigt.

<Velkomstbesked>



Vælg velkomstbesked:

Vælg den velkomstbesked du ønsker og aktiver med Føxtast *Ok*.

⇒ Den sidst indtalte besked bliver automatisk aktiveret.

Bemærkninger:

- For at viderestille til din Voice Mail, se afsnit "[Viderestil til Voice Mail](#)", side 42.
- For mere information om Voice Mail se "Operating Instructions for the Ascotel® IntelliGate® Voice Mail Systems".

Programmere taster

Dette afsnit forklarer, hvordan du tildeler telefonnumre og funktioner til en tast.

■ Disponible taster

Du kan programmere en funktionstast under to typer taster:

- en programmerbar tast – altid tilgængelig
- på Føxtasten – kun tilgængelig når telefonen er ledig.

For at anvende en programmerbar taster, skal du være sikker på at et Aastra M530 eller et Aastra M535^[a] udvidelsesmodul er tilsluttet. Kontakt din system administrator for mere information.

Du kan tilknytte hver tast til en bestemt funktion så du blot trykker på tasten for at aktivere funktionen. Mulige valg:

- Nummertast: For at gemme nummeret;
- Funktionstast: Aktiver / deaktiver funktion;
- Teamtaster – overvåger medlemmer i et Team;
- Linie taster: Opsætning af Linietaster – Keytelefon (linierne skal sættes op af installatøren af systemet).

Bemærk:

For mere information omkring Aastra M535 sidetastaturet, se afsnit "[Anvendelse af sidetastaturet Aastra M535](#)", side 17 og "[Udvidelsesmodul Aastra M530/M535 \(tilbehør\)](#)", side 104.

■ Gemme et telefonnummer under en tast - nummertast

Du ønsker at ringe til et ofte brugt nummer med et tryk på en tast, i stedet for at taste nummeret hver gang.

På hver Foxtast og konfigurerbar tast på Aastra M535^[a] sidetastaturet kan du gemme ét opkaldsnummer og navn, og på hver konfigurerbar tast på Aastra M530 sidetastaturet kan du gemme toto opkaldsnumre og tilknyttede numre. Tasten bliver automatisk en nummertast.

Menu



Tryk på *Menu* Foxtasten.

Indstillinger



Scrol til *Indstillinger* og tryk *Vælg* på Foxtasten.

Foxtast



Scroll til *Taster > Foxtast* og tryk *>Vælg* på Foxtasten.
 ⇨ Displayet viser valg af tast type.

Nummertast



Scroll til *Nummertast* og tryk *Vælg* på Foxtasten.
 Tast telefonnummer og navn, og accepter med *Ok* Foxtasten.
 ⇨ Den allokerede function er gemt.

<lang>



Tryk på tasten, og hold den nede et øjeblik.
 ⇨ Displayet viser valg at tasttype.

Nummertast



Scroll til *Nummertast* og tryk *Vælg* på Foxtasten.
 Tast telefonnummeret og accepter med *Ok* Foxtasten.
 Hvis du har et Aastra M535 sidetastatur tilsluttet, kan du også vælge nummer-type *businessnummer*, *mobilnummer* eller *privat nummer*).

Bemærkninger:

- Du kan bruge Slettetasten til at slette den forkerte karakter.
- Du kan kun gemme ét opkaldsnummer på et Aastra M535 sidetastatur.

■ Gemme en funktion under en tast - funktionstast

Du ønsker at aktivere en ofte anvendt funktion f.eks."Medflytning" med et enkelt tryk på en tast i stedet for at aktivere funktionen gennem menuen. Normalt er funktionen tildelt således at:

- aktiverer funktionen med første tryk på tasten - LED lyser,
- og deaktiverer funktionen med andet tryk på tasten - LED slukkes.

Hvis du har tilsluttet et Aastra M530 eller et Aastra M535udvidelsesmodul, viser LED lampen taste status:

- Rød: Funktionen er aktiveret.
- Grøn: Funktionen er deaktiveret.

Gem en funktion under en Foxtast:

Menu



Tryk på *Menu*.

Indstillinger



Scrol til *Indstillinger* og tryk *Vælg* på Foxtasten.

Foxtast



Scroll til *Taster > Foxtast* og tryk *Vælg* på Foxtasten.

⇒ Displayet viser valg af tast type.

Funktionstast



Scroll til *Funktionstast* og tryk *Vælg* på Foxtasten.

⇒ Aktuell indstilling er markeret med .

<Funktion>



Vælg den funktion du ønsker og tryk *Vælg* på Foxtasten.

⇒ Det videre forløb afhænger af funktionen (se afsnit "[Faciliteter](#)", side 23).

Når du har foretaget alle indstillinger er funktionen gemt under tasten.

Bemærk:

Foruden de prækonfigurerede funktioner er det også muligt at definere dine egne funktioner. For yderligere information, se afsnittet "[Funktions koder](#)", side 80.

For at gemme en funktion under en programmerbar tast:

Tryk på tasten, og hold den nede et øjeblik.

⇒ Displayet viser valg af tasttype.

Funktionstast



Scroll til *Funktionstast* og tryk *Vælg* på Foxtasten.

⇒ Aktuell indstilling er markeret med .

<Funktion>



Vælg den funktion du ønsker og tryk *Vælg* på Foxtasten.

⇒ Det videre forløb afhænger af funktionen (se afsnit "[Faciliteter](#)", side 23).

Når du har foretaget alle indstillinger er funktionen gemt under tasten.

Bemærk:

Foruden de prækonfigurerede funktioner er det også muligt at definere dine egne funktioner. For yderligere information, se afsnittet "[Funktions koder](#)", side 80.

■ Gem en Teampartner under en tast – Teamtast

Sammen med andre kolleger ønsker du at organisere dig selv i et Team således i altid kan overvåge hinandens telefoner for at opnå størst mulig tilgængelighed til teamet. Du kan programmere en tast som en Teamtast. En Teamtast, konfigureret til et teammedlem, tillader dig at:

- ringe til en teampartner med et enkelt tastetryk;
- svare et indkommende kald til et andet teampartner med et enkelt tastetryk;
- vælge om en blinkende Teamtast også skal indikere ringning med ringelyd når en partner bliver kaldt. Du kan programmere en forsinkelse for ringetonen;
- Du kan vælge, at besvare kaldet direkte ved hjælp af automatisk håndfri, ved afløftning håndsættet, eller svare med et tryk på Tasten.

Følgende lydindstillinger er mulige: *Ringstyrke, Melodi, Rytme, Svar.*

Bemærkninger:

- En Teamtast kan kun etableres på en konfigurerbar tast.
- For anvende en Teamtast, se afsnittet "Brug af Teamtasten", side 55.

<lang>



Tryk på en programmerbar tast, og hold den nede et øjeblik.

⇒ Displayet viser valg at tasttype.

Teamtast



Scroll til *Teamtast* og tryk *Vælg* på Føxtasten.

<Telefonnummer, navn>



Indtast eller rediger et telefonnummer. Hvis brugeren er gemt i systemet, ind sættes navnet automatisk. Accepter med *Ok* på Føxtasten.

⇒ Displayet viser dig de muligheder du kan sætte på den enkelte Teamtasten.

<Lydindstillinger>



Indstil Audio indstillinger:

Scrol til den ønskede menupunkt og tryk *Ændre* på Føxtasten. Vælg den ønskede indstilling og aktiver med *Ok* på Føxtasten.

⇒ Indstillingerne er gemt.

Indstillings muligheder for ringning:

- *Fra* for ingen ringtone, *Til* for omgående ringtone, og ringtone *Fors 10s*, *Fors 20s* og *Fors 30s* og aktiver med *Ok* på Føxtasten.
- Du kan aflytte alle indstillinger med *Test* på Føxtasten.

Svar



Indstil svar måden:

Scroll til *Svar* og tryk *Ændre* på Føxtasten.

Vælg den ønskede indstilling og aktiver med *Ok* på Føxtasten.

⇒ Indstillingerne er gemt.

Indstillings muligheder for besvarelse:

Tast for at svare kaldet ved tryk på tasten, *Håndsæt* for at svare kaldet ved at løfte røret, og *Håndfri* for at svare automatisk med håndfrit.

Bemærkninger:

- *Håndsæt* og *Håndfri* fungerer kun når ringesignal er aktiveret.
- Hvis du vælger svar med *Håndsæt* eller *Håndfri*, skal du også sætte en *Prioritet*, hvis 1 er den højeste prioritet og 8 er den laveste:

■ Slette en tast

Du ønsker at slette indholdet af en programmeret tast.

Ingen Funktion er beregnet til netop at slette en funktion under en tast.

<lang>



Ingen funktion



For at slette en Føntast:

Tryk på Føntasten et par sekunder.

⇒ Displayet viser tastetypen.

Scroll til *Ingen Funktion* og aktiver med *Ok* på Føntasten.

⇒ Indholdet er slettet.

<lang>



Ingen funktion



For at slette en programmeret tast:

Tryk på en programmerbar tast, og hold den nede et øjeblik.

⇒ Displayet viser tastetypen.

Scroll til *Ingen Funktion* og aktiver med *Ok* på Føntasten.

⇒ Indholdet er slettet.

Konfigurer linietaster

Dette afsnit forklarer, hvordan du tilpasser linietaster på din telefon.

Systemadministratoren i dit firma kan fortælle dig, om din telefon har linietaster.

■ Indstilling af linietast

Du ønsker besvarelse via en linietast.

Du kan bestemme om du vil have ringesignal, samtidig med at lysdioden ved Linietasten blinker. Du kan programmere en forsinkelse for ringetonen.

Du kan vælge, at besvare kaldet direkte ved hjælp af automatisk håndfri, ved afløftning håndsettet, eller svare med et tryk på linietasten.

Besvarelse af eksterne kald ved hjælp af "automatisk håndfri", er ikke muligt.

Følgende lydindstillinger er mulige: *Ringes styrke, Melodi, Rytme, Svar*.

Bemærkninger:

- En Linietast kan kun etableres på en konfigurerbar tast.
- For konfigurere en Linie tast, se afsnittet "Foretag Klad via linietast", side 58.

<lang>



Tryk på den ønskede linietast, og hold den nede et øjeblik.

⇒ Displayet viser linietasten og de indstillings muligheder der er for denne .

Bemærk:

Den personlige tast fungerer også som en linietast.

Linie tast



Scroll til *Linietast* og tryk *Vælg* på Føxtasten.

<Lydindstillinger>



Indstil Audio indstillinger:

Scrol til den ønskede menupunkt og tryk *Ændre* på Føxtasten. Vælg den ønskede indstilling og aktiver med *Ok* på Føxtasten.

⇒ Indstillingerne er gemt.

Indstillings muligheder for ringning:

- *Fra* for ingen ringetone, *Til* for omgående ringtone, og ringetone *Fors 10s*, *Fors 20s* og *Fors 30s* og aktiver med *Ok* på Føxtasten.
- Du kan aflytte alle indstillinger med *Test* på Føxtasten.

Svar



Indstil svar måden:

Scroll til *Svar* og tryk *Ændre* på Føxtasten.

Vælg den ønskede indstilling og aktiver med *Ok* på Føxtasten.

⇒ Indstillingerne er gemt.

Indstillings muligheder for besvarelse:

Tast for at svare kaldet ved tryk på tasten, *Håndsæt* for at svare kaldet ved at løfte røret, og *Håndfri* for at svare automatisk med håndfri.

Bemærkninger:

- *Håndsæt* og *Håndfri* fungerer kun når ringesignal er aktiveret.
- Hvis du vælger svar med *Håndsæt* eller *Håndfri*, skal du også sætte en *Prioritet*, hvis 1 er den højeste prioritet og 8 er den laveste:

Definer funktioner

Dette afsnit forklarer, hvordan du aktiverer en funktion, for eksempel viderestilling, med funktionskoder samt hvordan du programmerer funktionen på en tast.

■ Funktionskoder

Du kan anvende funktionskoder til at definere en funktion, der opfylder dine behov. En funktion kan indeholde én eller flere funktionskoder, en funktionskoden sammen med et telefonnummer. Du kan udføre en funktion direkte, eller gemme den under en tast (vælg *programmerbar* funktion).

Tab. 1 Følgende funktioner mulige:

"A"	Belæg linien med højeste prioritet
"I"	Belæg linie
"X"	Afbryd
"P"	Indsætte en pause på 1 sekund før næste sekvens
"Lxx"	Belæg linie xx (linietaster)
"N"	Indsætter nummeret der er indtastet, og vises i displayet
"."	"R" -tast (som undercentral)
"Z"	Aktiver/deaktiver DTMF signalering (toner)
"R"	Genkalder det sidst kaldte nummer
"Y"	Afbryd linien og få ny klartone.

Tab. 2 Eksempler på definerings af en funktion:

"IR"	Belægger en linie ("I"), genkalder det sidst kaldte nummer ("R")
"I201"	Belægger en linie ("I") og kalder nummer 201
"I*21201X"	Belægger en linie ("I"), aktiverer viderestilling ("*21") til nummer 201, afbryder ("X")
	<p>Bemærkninger:</p> <ul style="list-style-type: none"> • Funktioner der ikke er tilgængelige via menuen, kan aktiveres med */# procedurer (se "User's Guide */# Procedures"). • Du kan enten taste en */# kode direkte, eller du kan gemme dem under en funktionstast. • Du kan kun aktivere forskellige */# procedurer hvis funktionen ikke er tilgængelig via menuen. • De forskellige */# procedurer afhænger af system og softwareversioner.

■ */# Facilitetskoder

En liste over alle */# procedurer, kan findes på <http://www.aastra.com/docfinder> ("User's Guide */# Procedures").

Omstillingsbord

Dette afsnit forklarer de muligheder din Aastra 5380 / 5380ip med Aastra M535 tilbyder, dig når din telefon er registreret som Omstillingsbord^[C].

<i>Information on Operator Console</i>	<i>82</i>
<i>Indstil omstillingsbordet</i>	<i>85</i>
<i>Anvend et Omstillingsbord</i>	<i>87</i>

Information on Operator Console

Omstillingsbordet er virksomhedens nervecenter. Indkommende opkald er dirigeret til denne telefon via flere linier. Oven i købet flere opkald samtidig. Kaldene bliver placeret på nogle linietaster og bliver normalt betjent i samme rækkefølge, som de ankommer.

Når din systemadministrator har konfigureret dn første linietast på din Aastra M535 fungerer din telefon som et omstillingsbord. Du kan nu konfigurere flere linietaster som det passer dig. Brug din Aastra 5380/5380ip som en almindelig telefon og Aastra M535 som Omstillingsbord med dens specifikke faciliteter.

■ Aastra M535

The Aastra M535 indeholder alle informationer om dit omstillingsbord. En linietast er gemt på niveau 1, men alle 3 niveauer er anvendt som informations display. Brug omskiftertasten til at scrolle mellem niveauerne for at se alle kaldinformationerne. Taster der ikke anvendes som omstillingsbordets linietaster kan anvendes som normale taster i alle 3 niveauer som normalt.

■ Omstillings linietaster

Eksterne og interne opkald gemmes dynamisk under linietasterne (se afsnittet "Kø", side 83). Linietasterne har følgende funktioner:

- Til at besvare eksterne og interne opkald
- Til at foretage udgående opkald
- Til at omstille eksterne opkald

■ Personlig tast

Når systemadministratoren har konfigureret din telefon som omstillingsbord, configures samtidig en Personlig tast.

Den personlige tast gør, at omstillingsbordet kan bruges som en almindelig bruger. Med andre ord kan du bruge denne tast til at foretage personlige opkald. Indkommende opkald på dit telefonnummer er dirigeret til den personlige tast. Hvilken tast du ønsker som din Personlige tast kan systemadministratoren konfigurere.

Kald til den Personlige tast har altid den højeste prioritet. Hvis der er samtidige kald på en linietast og den Personlige tast, vil kaldet på den Personlige tast altid blive besvaret når røret løftes. For at besvare kald på en linietast først, må du trykke på linietasten.

Mens du foretager kald på en linietast, kan du ikke modtage kald på dit lokalnummer. Kaldende part vil høre optagetoner.

■ Kø

På et omstillingsbord kan flere opkald modtages samtidig, uden at der meldes "optaget". Men du kan selvfølgelig kun betjene eet opkald ad gangen. Hvis alle dine linietaster er optaget vil alle efterfølgende kald sættes i en kø og vises i displayet.

Omstillingsbordet kan håndtere op til 10 opkald samtidig via tasterne, men der kan selvsagt opstå en kø, hvis der er flere opkald end linietaster. Når en linietast bliver ledig, vil opkaldet fra køen automatisk tildeles linietasten.

■ Display, Display symboler og LEDs

Lysdioderne ved siden af linietasterne og den Personlige tast indikerer oprindelsen og status på et opkald: Hvis der er konfigureret et 2-company system viser displayet om kaldet er til firma A eller B (se afsnit "[Foretag kald til et to-Company system](#)", side 91).

Rødt lys signalerer eksternt opkald, grønt lys signalerer internt opkald.

En linietast anvender alle 3 niveauer til informations display:

- Niveau 1: Opkalderens navn og nummer (afhængig af systemkonfigurationen).
- Niveau 2: Opkalderens navn og nummer (afhængig af systemkonfigurationen).
- Niveau 3: Tidspunkt for kaldet.



- Ekstern kald (et-company system)
- Intern kald (et-eller-to-company system)



- Rødt blink (ekstern)
- Grønt blink (intern)



- Ekstern kald viderestillet til omstillingsbord (et-company system)
- Interne kald viderestillet til omstillingsbord



- Rødt blink (ekstern)
- Grønt blink (intern)

A

Ekstern kald (Company A)



Rødt blink



Ekstern kald viderestillet til omstillingsbord (Company A)



Rødt blink

B

Ekstern kald (Company B)



Rødt blink



Ekstern kald viderestillet til omstillingsbord (Company B)



Rødt blink



Samtale



- Rød (ekstern)
- Grøn (intern)

P

Parkeret



- Rødt blink (ekstern)
- Grønt blink (intern)

H

Hold



- Rødt blink (ekstern)
- Grønt blink (intern)

T

Viderestillet



- Rødt blink (ekstern)
- Grønt blink (intern)



Tilbagekald



- Rødt blink (ekstern)
- Grønt blink (intern)



Ledig status



Slukket

Indstil omstillingsbordet

Du kan konfigurere op til 10 linietaster på niveau 1 på en Aastra M535.

■ Tilføj og indstilling af Omstillings linietaster

Du har nogle indstillings muligheder der effekt på svarmåden når der ringes på en linietast.

Bemærk:

Indstillingerne er permanente for alle linietasterne.

Menu



Indstilling af Omstillingsbordet:

Tryk på *Menu* Føxtasten.

Indstillinger



Scrol til *Indstillinger* og tryk *Vælg* på Føxtasten.

Omstilling



Scrol til *Omstilling* og tryk *Vælg* på Føxtasten.

Firma A/B



Afhængig af configuration, vælg *Firma A* eller *Firma B*.

⇒ Displayet viser dig de muligheder du kan sætte på den enkelte Linietast.

<Indstillinger>



Vælg den ønskede lydindstilling indstilling og aktiver med *Ok* på Føxtasten.

Indstillings muligheder for ringning:

- *Fra* for ingen ringetone, *Til* for omgående ringtone, og ringetone *Fors 10s*, *Fors 20s* og *Fors 30s* og aktiver med *Ok* på Føxtasten.
- *Melodi*, og *Hastighed*: Du kan aflytte alle indstillinger med *Test* på Føxtasten.

Mulige indstillinger for besvarelse:

- *Tast* for at svare kaldet ved tryk på tasten, *Håndsat* for at svare kaldet ved at løfte røret, og *Håndfri* for at svare automatisk med håndfrit.
- Hvis du vælger svar med *Håndsat* eller *Håndfri*, skal du også sætte en *Prioritet*, hvor 1 er den højeste prioritet og 8 er den laveste: Denne indstilling er meget anvendelig ved to-company systemer.

Bemærkninger:

Håndsat og *Håndfri* fungerer kun når ringesignal er aktiveret.

Mulige indstillinger for besvarelse:

Tast for besvarelse med tryk på linietasten; *Håndsat* for besvarelse ved at løfte håndsettet.

Indstillingsmuligheder for opkaldsliste:

Insæt for logning i opkaldslisten og *Indsæt ikke* ved ingen logning.

<lang>



Indstil Omstillingsbordet ved hjælp af en funktionstast:

Tryk -og hold Omstillingsbordets linietast nede.

- ⇒ Displayet viser valg af tast type.

Omstilling



Scrol til *Omstilling* og tryk *Vælg* på Foktasten.

- ⇒ Indstillingerne er gemt.

■ Slet en linietast

Du ønsker at slette tildelingen af en linietast.

Ingen Funktion er beregnet til netop at slette en funktion under en tast.

Bemærk:

Den sidste linietast kan kun slettes af systemadministratoren. Når den sidste linietast er slettet, forsvinder din Personlige tast såvel som Omstillingsbordet bliver fjernet fra Omstillings køen.

<lang>



Ingen funktion



Slette en linietast:

Tryk på tasten, og hold den nede et øjeblik.

- ⇒ Displayet viser tastetypen.

Scroll til *Ingen Funktion* og aktiver med *Ok* på Foktasten.

- ⇒ Indholdet er slettet.

Anvend et Omstillingsbord

■ Besvar et opkald på din Personlige tast

Du kan modtage opkald på dit personlige telefonnummer på dit omstillingsbord. Lysdioden på din Personlige tast begynder at blinke. For at besvare opkaldet:

Du kan svare kaldet uden at trykke på tasten.



Personlige tast blinker:

Løft håndsættet.

⇒ Du er nu forbundet med den der ringede op.

Eller:

1. Tryk på din Personlige tast.

⇒ Linien vælges.

2. Løft håndsættet.

⇒ Forbindelse med den valgte linie.

■ Svar et opkald på en linietaste

Du bliver ringet op på én eller flere linietaster. Linietasten blinker hurtigt. Du ønsker at svare opkaldet på en af linietasterne.

Tryk på Linietasten du ønsker at besvare. Hvis du løfter røret uden at trykke på en linietast, bliver du forbundet med det opkald der har højeste prioritet.

Når din telefon er ledig og du modtager et kald vil kaldet vises på den første linietast og med en tekst i displayet. Teksten forsvinder kort efter automatisk.

Hvis du holder tasten nede omkring to sekunder, mens den lyser, kan du se informationer på den der ringer. Teksten forsvinder kort efter automatisk.

Bemærk:

Hvis i et to-company system har deaktiveret ringelyden, vil et kald til dette firma kun ringe på firmaets linietast, ingen tekst vil vises i telefonens displayet.



Løft håndsættet.

⇒ Forbindelse med den linie, der har højeste prioritet.

Eller:

1. Tryk linietasten.

⇒ Linien vælges.

2. Løft håndsættet.

⇒ Forbindelse med den valgte linie.

■ Foretag opkald via Personlig tast

Du ønsker at foretage et opkald på dit Omstillingsbord, uden at bruge en linietast.

Du kan foretage et opkald via din personlige tast ved hjælp af omstillingsbordet. Dit omstillingsbord fungerer da som en almindelig bruger, dvs. når du foretager et opkald, sender du dit personlige telefonnummer.



Indtast nummeret.



Tryk på din Personlige tast.

⇒ Personlig tast blinker, linien er valgt.



Løft håndsættet.

⇒ Nummeret er gemt.

■ Foretag Klad via linietast

Du ønsker at foretage et opkald via en linietast.

Du kan foretage et opkald via en disponibel linietast på omstillingsbordet. Hver linietast har sit eget telefonnummer, det vil sige at du overfører tastens telefonnummer når du ringer ud via en linietast.

Opkaldsprisen logges separat for hver linietast.



Indtast nummeret.



Tryk en ledig linietast.

⇒ Lysdioden på linietasten lyser op. Linien vælges.



Løft håndsættet.

⇒ Nummeret er gemt.

■ Parker et kald på en Linietaast

Du har en samtale via en linietaast, og ønsker at parkere samtalen.

Du kan parkere samtalen på den aktuelle linietaast.



Tryk på *Parker* Foxtasten.

⇒ Linietaasten blinker langsomt, **P** vises.

For at hente et parkeret opkald tilbage:

Tryk tilsvarende linietaast.

⇒ Du er nu tilbage til din parkerede samtalepartner,  vises i displayet.

Bemærk:

Hvis du har flere kald samtidig og trykker en anden tast bliver det andet kald automatisk sat på parkering.

■ Skifte linier

Du er i en samtale, og ønsker enten at besvare et opkald på en anden linietaast eller at foretage et opkald.

Du kan skifte linie ved at trykke en anden linietaast. Det aktive kald parkeres automatisk.



Parkerer kaldet og skift linie:

Tryk den ønskede linietaast.

⇒ Det aktive kald er parkeret. Kaldet på den valgte linie er aktiveret.

For at hente et parkeret opkald tilbage:

Tryk tilsvarende linietaast.

⇒ Du er nu tilbage til din oprindelige samtalepartner.

Bemærk:

Du kan ikke tage en samtale på en linie mellem to andre parter ved at trykke på Linietaasten.

■ Overføre et eksternt opkald

Du ønsker at omstille en bylinie til en intern bruger, der normalt ikke har adgang til bylinie.

Du kan omstille en bylinie, indtaste det ønskede telefonnummer, og advisere samtalen for den interne bruger.

2. Opkald



Du har et kald:

Tryk på **2. Opkald** Foktasten.



Tryk en ledig linietast.

⇒ Du hører klartone på bylinien.



For at omstille bylinien:

Læg håndsættet på plads.

⇒ Den interne bruger har nu en bylinie. Omstillingsbordet skifter til ledig status.



For at omstille bylinien med et ønsket telefonnummer:

Indtast det ønskede telefonnummer.

Omstilling uden advisering: Læg håndsættet på plads.

⇒ Den interne bruger har nu opkaldet. Omstillingsbordet skifter til ledig status.



Omstilling med advisering: Vent, indtil der svares.

Annoncer kaldet.

Læg håndsættet på plads.

⇒ Den interne og den eksterne bruger er nu forbundet med hinanden. Omstillingsbordet skifter til ledig status.



■ Aktivere en Stedfortræder for omstillingsbordet

Du ønsker at viderestille opkald som ankommer til omstillingsbordet.

Stedfortræderfunktionen bruges til at viderestille opkald der er dirigeret til omstillingsborde.

Stedfortræder aktiveres for alle omstillingsborde samtidig. Opkald til din personlige tast bliver ikke påvirket af viderestillingen.

Menu



Tryk på **Menu** Foktasten.

Indstillinger



Scrol til **Indstillinger** og tryk **Vælg** på Foktasten.

Omstilling



Scrol til **Omstilling** og tryk **Vælg** på Foktasten.

Stedfortræder



Aktivering af Stedfortræder:

Scrol til **Stedfortræder** og tryk the **Vælg** på Foktasten.

⇒ Stedfortræder er nu aktiveret.

Annuler



Deaktivering af Stedfortræder:

Tryk **Annuler** på Foxtasten.
 ⇨ Stedfortræder er nu deaktiveret.

Bemærkninger:

- Opkald, der allerede blev modtaget på omstillingsbordet, da stedfortræderfunktionen blev aktiveret, bliver ikke viderestillet.
- Stedfortræder kan ikke aktiveres med fjernkontrol.

■ Svar opkald til et to-virksomheds system

Dit to-virksomheds-system ringer. Lysdioden ved siden af linietasten begynder at blinke.

Displayet viser om opkaldet er tilsigtet virksomhed A eller B.



Løft håndsættet.

Kald til Firma A.

Tryk på linietasten og svar som Firma A.

Kald til Firma B.

Tryk på linietasten og svar som Firma B.

■ Foretag kald til et to-Company system

Du betjener et to virksomheder i samme system, og ønsker at stå frem enten som virksomhed A eller som virksomhed B.

Forudsætning: Systemet samt omstillingsbordet skal være konfigureret hertil af systemadministratoren.

Egenskaber for et to-Company system

- Hver enkel linietast tillader dig at stå frem som virksomhed A eller B.
- Opkaldslistes holdes ikke separate.
- Opkaldspriser registreres separat for hver virksomhed.
- En stedfortræder vil blive aktiveret for begge virksomheder.



For at ringe på vegne af virksomhed A:

Tryk én gang på en ledig linietast.
 ⇨ Lysdioden på linietasten lyser op. Linien vælges.



For at ringe på vegne af virksomhed B:

Tryk to gange på en ledig linietast (dobbelklik).
 ⇨ Lysdioden på linietasten lyser op. Linien vælges.



Indtast nummeret på brugeren.

⇨ Du vil nu enten fremstå som virksomhed A eller B, og det tilsvarende nummer vil blive sendt.

■ Aktivere/deaktivere funktioner via fjernbetjening

Du er ikke ved dit skriverbord. Du ønsker at aktivere forskellige funktioner på din telefon, fra en anden telefon.

Du kan aktivere/deaktivere mange funktioner på din telefon fra en anden telefon via fjernbetjening. Fjernbetjening skal aktiveres for din telefon i systemet.

Fjernbetjeningen sættes i gang ved brug af en speciel */# procedure. Du kan nu indtaste funktioneskmandoen og */# procedurer.



Fjernbetjening, fra en anden telefon:

1. Indtast */# procedure #06.
2. indtast dit telefonnummer.
3. Indtast din egen kode.
4. Indtast */# proceduren for at aktivere/deaktiver den ønskede funktion.



Løft håndsættet.

⇒ Du hører en kvitteringstone..



Læg håndsættet på plads.

⇒ Funktionen er nu aktiveret/deaktiveret.

Bemærk:

Fabrikkoden "0000" kan ikke anvendes.. Først skal du ændre PIN, som beskrevet i afsnit "[Ændring af PIN kode](#)", side 67 eller brug */# procedure *47 (se "User's Guide */# Procedures"). Hvis du har glemt din PIN, kan systemadministratoren tilbagestille den til fabriksindstillingen.

Yderligere information

De følgende afsnit indeholder mere information om dig telefon.

<i>Fejlfinding (Troubleshooting)</i>	<i>94</i>
<i>Deklaration Open Source Software (Aastra 5380ip).....</i>	<i>95</i>
<i>System og software-relaterede funktioner.....</i>	<i>95</i>

Fejlfinding (Troubleshooting)

Dette afsnit indeholder nogle tips om hvordan du betjener din telefon hvis der opstår problemer.

■ Funktionsfejl

Den du har ringet op til kan ikke høre dig, eller du kan ikke høre den, der har ringet til dig

Kontroller, at spiralledningen fra håndsæt til telefon er tilsluttet korrekt og sidder fast i begge ender (se afsnit "[Installation og første-gangs betjening](#)", side 96).

Håndsættet er løftet af, ingen klartone, og displayet er blankt

Kontroller, at telefonen er korrekt tilsluttet i både telefon og LAN vægstik (se afsnit "[Installation og første-gangs betjening](#)", side 96).

Displaet viser "Not configured", indikatorlampen lyser, når røret løftes, høres ingen klartone

Din telefon har ikke fået tildelt et lokalnummer. Kontakt din system administrator for mere indormation.

Displayet viser: "Prøver at registrere"

Telefonen kan ikke registreres. Kontakt din system administrator for mere indormation.

Displayet virker, men der er ingen forbindelse

Din telefon er spærret. Lås op din telefon (se afsnit "[Frigør din telefon](#)", side 44).

Frit programmerbare taster kan ikke konfigureres

Konfigureringen kan være spærret. Lås op din telefon (se afsnit "[Frigør din telefon](#)", side 44).

Adgangen for rekonfiguration må være spærret i systemet. Kontakt din system administrator for mere indormation.

Udvidelsesmodulet Aastra M530/M535 har formentlig ikke tilstrækkelig strømforsyning. Kontakt din system administrator for mere information.

Utilstrækkelig displaykontrast

Indstillingen for displaykontrast er ikke tilstrækkelig. Ændre indstillingen (se afsnit "[Indstilling af displayt](#)", side 60).

Forvrænget lyd kvalitet under håndfri samtale

Lyd kvaliteten kan blive berørt hvis lydstyrken er for høj, – skru ned for lydstyrken. Hvis talekvaliteten er meget skiftende, kontakt da din system administrator.

Bemærk:

For alle andre spørgsmål du måtte have omkring fejl o. lign., kontakt din systemadministrator.

Deklaration Open Source Software (Aastra 5380ip)

■ Om Open Source Software

Dette produkt indeholder Open Source Software fra trejeparts leverandører vedrørende GNU licence provisions GPL (GNU General Public License) and LGPL (GNU Library/Lesser General Public License).

Licens teksten for GPL og LGPL og kildekoden for software er listet nedenstående og er tilgængelig på <http://www.aastra.com/docfinder> ("Public GNU source" document type).

Licens teksten for GPL og LGPL er også gemt på selve terminalen og kan ses via det integrerede web interface (URL: <IP address på din system terminal>).

Læs omhyggeligt teksten for at finde rettigheder du har vedrørende licenserne.

Dette produkt indeholder følgende software vedrørende GPL:

- Linux kernel, tilgængelig på <http://www.kernel.org/>.
- Busybox, tilgængelig på <http://www.busybox.net/>.

Dette produkt indeholder følgende software vedrørende LGPL:

- uclibc, tilgængelig på <http://www.uclibc.org/>

System og software-relaterede funktioner

Du ønsker at aktivere en facilitet som er beskrevet her, men systemet tillader det ikke.

Nogle systemer eller systemversioner supporterer ikke alle faciliteter. Tilhørende tekstafsnit er identificeret med et nummer i klammerne [a]. Listen herunder viser hvilke systemversioner der er relevant for de enkelte faciliteter. Kontakt din system administrator for mere indormation.

	17.5	17.6	17.7					
[a]		x						
[b]	x							
[c]		x	x					
[d]								

Installation og første-gangs betjening

Dette afsnit fortæller om de mulige indstillinger på din telefon.

<i>Dette følger med</i>	97
<i>Options</i>	98
<i>Opsætning og montering af telefonen</i>	99
<i>Aastra 5380 Tilslut</i>	101
<i>Aastra 5380ipTilslut</i>	102
<i>Udvidelsesmodul Aastra M530/M535 (tilbehør)</i>	104
<i>Labels til Aastra M530sidetastatur</i>	105

Dette følger med

Telefon og håndset



Håndset tilslutnings ledning



Telefon tilslutningsledning
Aastra 5380



Bordfod; kan også anvendes som vægbeslag

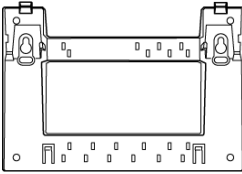

Quick User Guide og sikkerhedsinformationer



Options

Strømforsyning (hvis ikke telefonen strømfødes gennem LAN forbindelsen, kun Aastra 5380ip).



Aastra M530 expansion key module labels (incl. stand rest and connection cable)

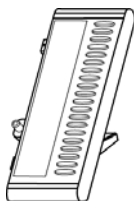

Aastra M535^[a] udvidelsesmodul (inkl. udvidelsesmodul)

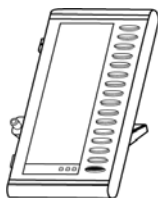

Opsætning og montering af telefonen

Med den medfølgende fod kan telefonen anvendes både som bordtelefon og som væghængt telefon.

■ Anvend din telefon som bordtelefon

Du kan placere din telefon i en 40 graders eller 25 graders vinkel. Når telefonen skal anvendes som bordtelefon indsættes foden i de forskellige positioner på bagsiden af telefonen indtil den klikker på plads.

- Placer foden, som vist, i installationsdiagrammet indtil den klikker på plads.
- Tilslutning af håndsræt: Sæt enden med den korteste ende i stikket på telefonrøret. Tilslut ledningens lange ende til den lille kontakt på undersiden af telefonen. For at aflaste ledningen for træk, føres denne gennem en af ledningskanalerne på foden.
- Tilslut telefonen som vist i afsnit "[Aastra 5380 Tilslut](#)", side 101 og "[Aastra 5380ipTilslut](#)", side 102.

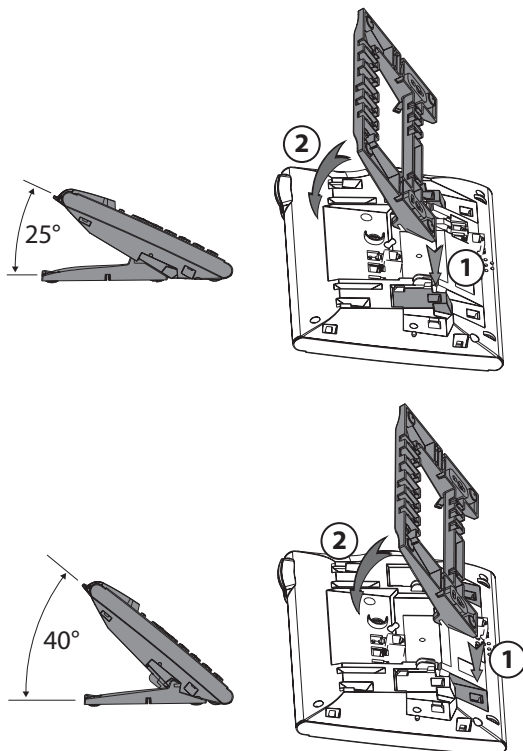

■ Vægmontering

Du kan også montere telefonen på væggen. For at gøre dette, skrues du foden fast på væggen som vægbeslag, og hæfter telefonen fast på denne.

Bemærkninger:

- Da der kun er meget lidt plads mellem telefonen og væggen skal der anvendes et kabel med et kort RJ45 stik. Spørg forhandleren om sådan et kabel (kun Aastra 5380ip).
- Du kan kun have ét Aastra M530 eller ét Aastra M535 udvidelsesmodul (tilbehør) tilsluttet hvis telefonen er vægmonteret.
- Monter skruberne for sikring af vægophænget (Figure A).
- Tilslut håndsæt og telefonledningen til telefonen (Figure B). For korrekt tilslutning refereres til afsnit "[Aastra 5380 Tilslut](#)", side 101 og "[Aastra 5380ipTilslut](#)", side 102.
- Indsæt telefonen vandret i holderen (Figure C-1) og træk nedat (Figure C-2).
- Drej holderen til hastholdelse af håndsættet (Figures D-1 to D-3).
- Sæt håndsættet på plads.

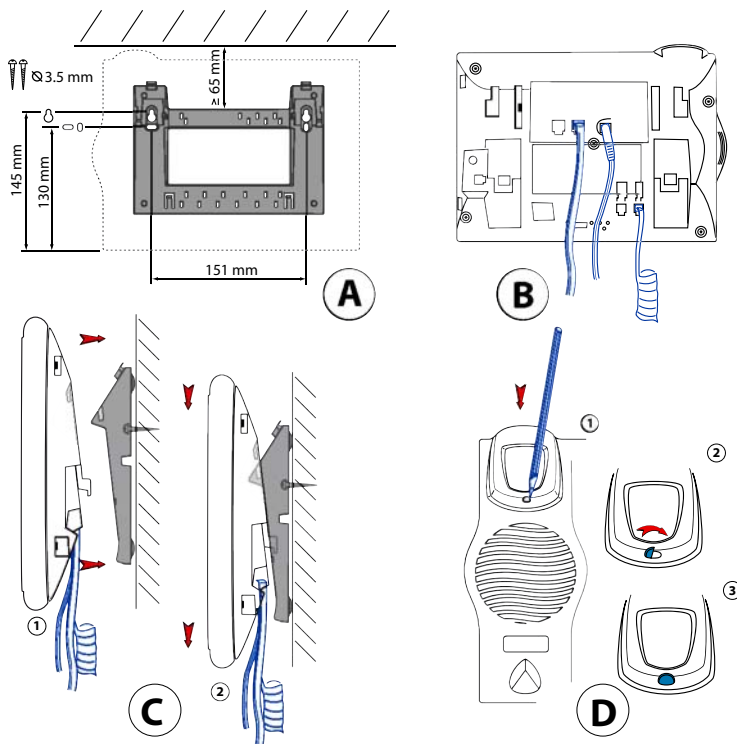

■ Demontering

Bordtelefon:

- Demonter og fjern telefonledningen.
- Træk forsigtigt fodstykket væk i modsatte retning.

Vægmontering:

- Tryk forsigtigt telefonen opad og ud af holderen.
- Demonter og fjern telefonledningen.

Aastra 5380 Tilslut

■ Tilslutninger



Telefonen



Tilslutning af håndsæt



Tilslutning af hovedsæt



Tilslutning af Aastra M530/M535 sidetastatur og strømforsyning

■ Tilslut din telefon til vægstikket





- Tilslut telefonledningen på undersiden af telefonen til kontakten med telefonsymbolet.
- Kun bordtelefon: For at aflaste ledningen for træk, føres denne gennem en af ledningskanalerne på foden.
- Tilslut den anden ende af ledningen til telefonens stikkontakt.
- Indstil kanal switch på undersiden af telefonen. Kontakt din system administrator for mere indormation.

■ Tilmeld din telefon

Systemadministratoren skal forestage nogle forberedelser i systemet før du kan logge din telefon på.

Aastra 5380ipTilslut

■ Tilslutninger

- LAN** Tilslut til IP netværket
- PC X** Tilslutning af en PC (hvis nødvendigt)
-  Tilslutning af håndsæt
-  Tilslutning af hovedsæt
-  Tilslut strømforsyningen
-  Tilslut Aastra M530M535udvidelsesmodul

Bemærk:

Systemadministratoren tager sig af IP adressering og vedligehold af telefonen tilslutningen. IP adresser og anden information er tilgængelig under indstillinger i telefonen.

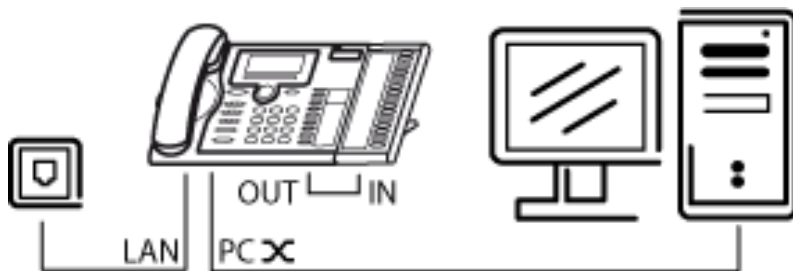

■ Tilslut din telefon til LAN

Denne telefon tilsluttes på samme forbindelse som din PC (IP netværk / LAN). Dette betyder at du ikke behøver en speciel telefon forbindelse. Spørg din system administrator hvis du er i tvivl om tilslutningen af din telefon.

- Tilslutning af LAN kablet (ikke inkluderet i pakken) til et LAN stik.
- Tilslut apparatstikforbindelsen på ledningens løse ende til telefonstikket.
- Kun bordtelefon: For at aflaste ledningen for træk, føres denne gennem en af ledningskanalerne på foden.

■ Tilslut din telefon til LAN

Hvis nødvendigt, kan du tilslutte din PC eller andet LAN udstyr, f. eks. en printer, til LAN-stikket på telefonen.

- Tilslutning af LAN kablet (ikke inkluderet i pakken) til et LAN stik.
- Tilslut apparatstikforbindelsen på ledningens løse ende til telefonstikket.
- Kun bordtelefon: For at aflaste ledningen for træk, føres denne gennem en af ledningskanalerne på foden.

■ Tilslut strømforsyningen

Hvis LAN forbindelsen supporterer Power-Over-IP vil telefonen blive forsynet med strøm via LAN forbindelsen, og du behøver i så fald ikke den eksterne strømforsyning.

Hvis dit LAN ikke supporterer PoE eller hvis du har installeret en switch mellem LAN og telefon der ikke supporteter PoE, skal du have en strømforsyning til telefonen (tilbehør).

Bemærk:

Brug kun den originale strømforsyning (tilbehør).

- Tilslut strømforsyningen til strømstikket stikket på undersiden af telefonen.
- Kun bordtelefon: For at aflaste ledningen for træk, føres denne gennem en af ledningskanalerne på foden.
- Tilslut strømforsyningen til en stikkontakt.

■ Tilmeld din telefon

Systemadministratoren skal forestage nogle forberedelser i systemet før du kan logge din telefon på.

Udvidelsesmodul Aastra M530/M535 (tilbehør)

Du kan tilslutte op til 3 Aastra M530 sidetastaturer med 20 konfigurerbare taster på hver og op til 3 Aastra M535^[a] idetastaturer med 3 x 15 konfigurerbare taster til din telefon. Du kan frit kombinere Aastra M530 og Aastra M535. Hver tast har en lysdiode til visuel signalering.

■ Tilslutninger

IN

Tilslut Aastra M530/M535 udvidelsesmodul

OUT

Tilslut yderligere Aastra M530/M535 sidetastaturer (symbol på Aastra M530)



Tilslut yderligere Aastra M530/M535 sidetastaturer eller strømforsyninger (symbol på Aastra M535)

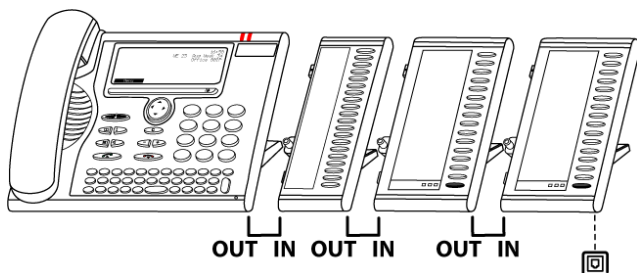

Tilslut Aastra M530/M535udvidelsesmodul

Bemærk:

Afbryd altid forbindelserne til telefonen inden du tilslutter/fjerner sidetastaturet Aastra M530/M535udvidelsesmodul.

- Træk telefonledningen ud af kontakten på undersiden af telefonen.
- Tryk Aastra M530/M535 sidetastaturet til højre på telefonen til du fornemmer og kan høre at det "snapper" på plads, som vist på figur.
- Tilslut ledningen til ekstra udstyrets kontakt på undersiden af telefonen Aastra M530/M535.
- Før tilslutningskablet gennem ledningsholderne på undersiden af Aastra M530/M535udvidelsesmodul.
- Tilslut igen telefonen til systemet. Udvidelsesmodul Aastra M530/M535 er nu funktionsklar.
- Afhængig af type strømforstyrning, behøver du måske en ekstra strømforstyrning til sidetastaturet. If there is an under supply of power, a message appears on the display. Kontakt din system administrator for mere information.
- På same måde hvis du ønsker at tilslutte andre Aastra M530/M535 sidetastaturer (maksimum 3).

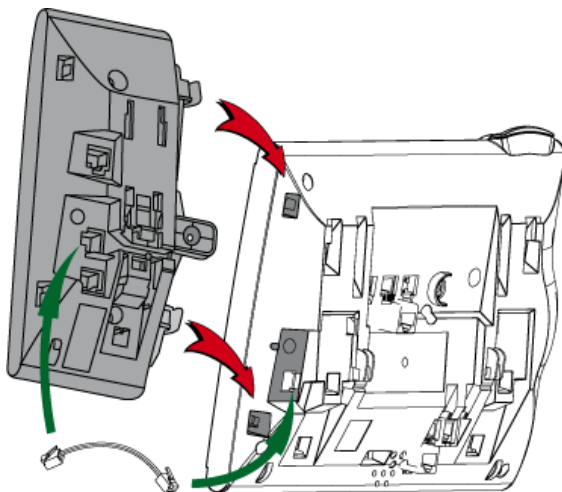

Labels til Aastra M530sidetastatur

Labels til de konfigurerbare taster, kan findes som elektronisk dokument på internettet <http://www.aastra.com/docfinder>. Du kan udfylde felterne direkte på din PC og printe label.

- Udfyld labels på din PC, print dem (side justering for print: og klip dem ud.
- Fjern forsigtigt den gennemsigtige afdækning ved siden af de programmerbare taster.
- Placer label i fordybningen ved siden af de programmerbare taster.
- Sæt den gennemsigtige afdækning forsigtigt på igen.

%, *, +...

"Banke på" et lokalnummer	31
*/# Facilitetskoder	80

1,2,3 ...

2.opkald under samtale	35
2.Part	36

A

Aastra M535 (Omstillingsbord)	82
Adgang til menuen	21
Ændre et kortnummer	72
Ændring af PIN kode	67
Afbryd mikrofon	14
Afslutte opkald	11
Afvis	45
Afvis et kald i ringefasen	45
Aktiver/deaktiver DTMF signalering (toner)	48
Aktivere en Stedfortræder for omstillingsbordet	90
Aktivere/deaktivere funktioner via Fjernkontrol (Omstillingsbord)	92
Aktivering/Deaktivering Diskret ring	51
Alpha tastatur	2, 19
Annuller aktiveret funktioner	22
Anvend et Omstillingsbord	87
Anvendelse af hovedsæt	14
Anvendelse af sidetastaturet	17
Anvendelsesformål	8
Audio	61
Automatisk Håndfri	63

B

Baggrundsls	60
Banke på	70
Beskyttelse	70
Besvar et opkald på din personlige tast (Omstillingsbord)	87
Besvare et opkald	11
Besvarelse af notering	32
Betjenings-elementer	2
Bluetooth® Hovedsæt	65
Bluetooth® Konference enheder	65
Bluetooth® operation	64
Bordtelefon	99
Bortskaffelse	6
Brug af Cursor	20
Brug af display og betjenings-elementerne	15
Brug af Teamtasten	55
Brugerinformation	7

C

Ciffertaster	2, 18
CLIR	51

D

Definer funktioner	80
Demontering	101
Dette følger med	97
Display	16, 60
Display (Omstillingsbord)	83
Display symboler	4
Display symboler (Omstillingsbord)	83
Display symboler (udvidelsesmodul Aastra M535)	5
Displaykontrast	60
Displaytekst i ledig tilstand	68
Dokument information	8
DTMF toner	48, 66

E

END-tast	3
Etablere en Fraværsbesked	39
Etablere stemmekald	33
Etablering af notering	30

F

Faciliteter	23
Fejlfinding (Troubleshooting)	94
Finde via søge system	49
Fjern kontrol	54
For at aktivere brug af hovedsæt	64
For at svare noteringen	31
Foretag kald til et to-Company system (Omstillingsbord)	91
Foretag kald via linietast (Omstillingsbord)	88
Foretag opkald på 3. parts telefon	48
Foretag opkald via Personlig tast	88
Foretage et opkald	10
Foretage et opkald via en linietast	58
Første-gangs betjening	96
Forstyr ikke	70
Føxtast	3, 17
Fraværstast	3, 39
Frigør	44
Funktions koder	80
Funktions tast	76
Funktionsfejl	94

G

Gem en Team-partner under en tast	77
Gem kontakt i telefonbogen fra Opkaldslisten ..	72

Gem telefonnummer i telefonbogen fra Opkaldslisten	72
Gemme en funktion under en tast	76
Gemme et telefonnummer under en tast	75
Genkald	12, 28
Genopkalds tast	3
GNU licence provisions	95
H	
Håndfri betjening	13, 63
Håndfri mikrofon	2
Højttalertast	3
Hovedsæt	14
I	
Indbrydning	70
Indstil omstillingsbordet	85
Indstil ringe egenskaberne på telefonen	61
Indstilling af display	60
Indstillinger af telefonen	99
Indtrække et opkald	47
Information om Omstillingsbord	82
Installation	96
IP tilslutning	102
K	
Kald varighed	11
Keytelefon	57
Kø (Omstillingsbord)	83
Kommunikationssystem	68
Konference kald	36
Konfigurer linietaster	79
Konfigurer Voice Mail	73
Konfigurering af DTMF tilstand	66
Kortnumre	25, 26
L	
Labels	3, 105
Læse tekstbeskeder	47
LED	2, 22, 76
LEDs (Omstillingsbord)	83
Linie taster	57
Linietaster(Omstillingsbord)	82
Lokale IP indstillinger	69
Lys intensiteten	60
Lysdiode display	4
M	
M535 Baggrundslys intentitet	60
M535 displaykontrast	60
MCID	52
MCID funktionen (Malicious Call Identification) ..	52
Medflyt et Opkald	40, 70
Medflytning ved ej svar	41
Medhør	13
Menu-vejledt navigation	21
Mikrofon tast	3
Modtage et stemmekald	34
Montering af telefonen	99
N	
Navigationstast	2
Navigering med Navigationstasten	21
Navnekald	24
Not configured	94
Nummer tast	75
O	
Omdiriger	45
Omdiriger et kald i ringefasen	45
Omgivende betingelser	6
Omstil	37
Omstilling en bylinie(Omstillingsbord)	90
Omstillingsbord	81
Open Source Software	95
Opkald	10
Opkald fra eksterne telefonbøger	26
Opkald fra listen med ubesvarede kald	27
Opkald fra listen over besvarede opkald	28
Opkald fra telefonbogen	25
Opkald med genkald	28
Opkald med telefonnummer	12
Opkald via en programmerbar tast	29
Opkaldsliste	27, 28
Opladning	11, 34, 48
Opmærksomheds signal:	62
Opret nyt kortnummer	71
Opringningstasten	3
Options	98
Organiseringen i et Team	55
P	
Parker	38
Parker et kald på en linietast (Omstillingsbord) ..	89
Parkering på linietast	58
Personlig kald rutning	52
Personlig tast (Omstillingsbord)	83
Personlig velkomst	73
PoE	103
Private opkald med PIN	34
Programmerbare taster	3
Programmere taster	74
Prøver at registrere	94

R	
Rette din indtastning	20
Ring Alene	53
Ring til en team partner	55
Ringes egenskaber	62
Ringes melodi	62
Ringes rytme	62
Ringes styrke	62
S	
Sæt ringes styrken	61
Sende tekstbeskeder	46
Shift + tast	4
Signaler	22
Sikkerhedsanvisninger	6
Skift mellem aktive linier (Omstillingsbord)	89
Skifte linier	58
Slet en linietast	86
Slette en tast	78
Slette kortnummer	72
Slette tast	2
Software afhængigt	95
Søger	49, 50
Spær	43
Spore terror opkald	52
Stedfortræder for en teampartner	56
Stemmekald	70
Stemmekald til teampartner	56
Store og små bogstaver	20
Svar et kald på fællesklokken	50
Svar et opkald på en linietast (Omstillingsbord) 87	
Svar et opkald på en linietaste	57
Svar opkald til et to-company system (Omstillingsbord)	91
Svar personsøgningen	50
System afhængigt	95
System og software-relaterede funktioner	8
T	
Team tast	77
Teksttilstand	20
Telefonbogstast	3
Tilføj og indstilling af Omstillings linietaster ...	85
Tilmeld din telefon	101
Tilslut af IP telefonen	103
Tilslut din telefon IP til LAN	103
Tilslut din telefon til LAN	103
Tilslut din telefon til vægsticket	101
Tilslut strømforsyningen	103
Tilslut udvidelsesmodul	105
Tilslutning af telefonen	101, 102
Tilslutninger	101, 104
Trykke på en tast	17
U	
Ubetinget viderestilling	40, 42
Udvidelsesmodul Aastra M530	98
Udvidelsesmodul Aastra M530/M535	104
Udvidelsesmodul Aastra M535	98
Undertryk dit telefonnummer	51
V	
Vægmontering	100
Vælg med Foxtasten	29
Vælg sprog	66
Vedligeholdelse	6
Viderestil til Besked	42
Viderestil til Voice Mail	42
Viderestille en samtale	37
Viderestilling ved ej svar	41
Voice Mail	42
Volumen/cursor taster	3

Overensstemmelseserklæring

Aastra Technologies Limited deklarerer hermed at udstyret Ascotel® og Ascotel® IntelliGate® og tilhørende basisudstyr overholder bestemmelserne af direktiv 1999/5/EC.

Du kan finde den komplette tekst til deklARATIONEN af bestemmelserne og andre dokumenter til udstyret og telekommunikations systemerne Ascotel® og Ascotel® IntelliGate® under:

www.aastra.com/docfinder

Ascotel® og IntelliGate® er registrerede varemærker af Aastra.
Ret til tekniske ændringer og modifikationer forbeholdes uden varsel.
Copyright © Aastra Technologies Limited

