



Ascotel® IntelliGate® Kommunikationssystemer

**A150
A300
2025
2045
2065**

Aastra 5360 / Aastra 5360ip
Betjeningsvejledninger



AASTR

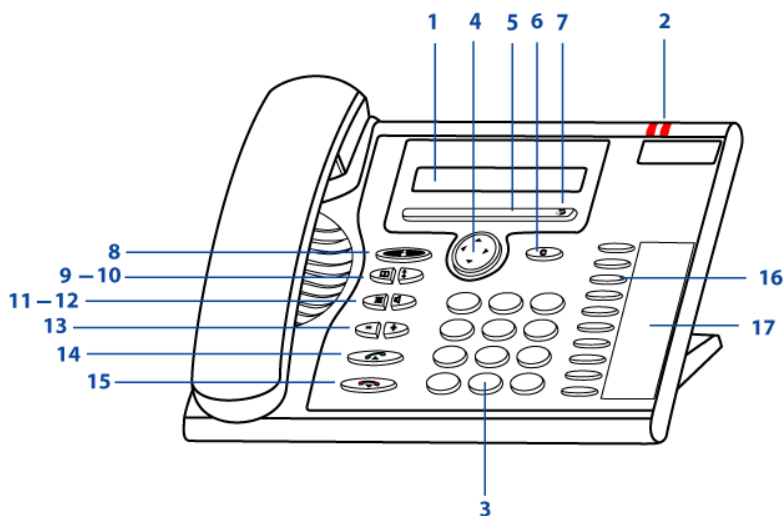

■ Betjeningslementer

1 Display

Status display med symboler, aktuelt display på telefontrafik, visning af tilgængelige Foxtast funktioner.

2 Indikatorlampen

- Venstre LED blinker: Kald.
- Højre LED blinker: Voice Mail, Besked eller Notering.



3 Tastatur

For indtastning af cifre eller bogstaver.



4 Navigationstast

- Opad: *Annuler aktiverede funktioner.*
- Til højre: *Åbnes menuen.*
- Nedad: *Åbner indstillinger.*
- Generel Scroller fremad/baglæns i menuen, navigerer lister.



5 Foxtast

Udfører den viste funktion ved at trykke på tasten.



6 Slettetast

Slettet sidst indtastet karakter eller går et step tilbage i menuen.



7 Foxmenu

Åbner menuen eller andre Foxkey funktioner.



8 Fraværstast med LED

Prekonfigureret som viderestilling. Fraværstasten kan programmeres som en funktionstast eller en nummertast.



9 Telefonbog

Åbner telefonbøger.



10 Genkaldstast

Vælger sidst kaldte telefonnummer.



11 Mikrofontast

Skifter håndsæt mikrofonen til/fra.



12 Højtalertast

Medhør tændt/slukket.



13 Styrke og cursor tast

Justerer lydstyrken.



14 Opkaldstast

Opkald eller besvarer kald.



15 END-tast

- Afslutte opkald.
- Forlader indtastning uden at gemme og går tilbage til ledig tilstand.



16 Konfigurerbare taster

- Frit programmerbar som nummer eller funktionstast:
- Nummertast med 2 gemte numre: (1. Telefonnummer: 1 tryk én, 2nd telefonnummer: 2 Tryk to gange (dobbelklik)).
 - Funktionstast: Aktiver / deaktiver funktion.
- Konfigurer tast: tryk og hold nede.



17 Labels

Labels til de konfigurerbare taster, kan findes som elektronisk dokument på internettet www.aastra.com/docfinder. Du kan udfylde felterne direkte på din PC og printe label.

■ Display symboler



Mere tekstinformation tilgængeligt



Foxmenu: Adgang til menuen eller tilgængelige Foxtast funktionen.



Andre menuindtastninger mulige



Højtaler aktiveret



Tekst-tilstand aktiveret



Funktion aktiveret



Indhold i opkaldslisten



Søgetilstand



Mikrofon deaktiveret



Aktiver diskret ring



Medflytning aktiveret



Ny besked



Ny Voice Mail

■ Sikkerhedsanvisninger

Hvis disse anvisninger ikke overholdes, kan det medføre fare og være ensbetydende med en overtrædelse af den gældende lovgivning.



Tilslutninger

Tilslut altid telefonledninger i de rigtige stik. Der må ikke foretages ændringer på nogle stik. Ændring af stikforbindelse er på ingen måde tilladt.



Hovedtilslutning

Brug kun den originale strømtilslutning. Strømkablet må kun tilsluttes strømkilder, der svarer til oplysningerne på produktet.



Vedligeholdelse

Installations- og reparationsarbejde skal altid udføres af en kvalificeret fagmand. Rengør den udstyr med en blød, let fugtig eller antistatisk klud. Brug ikke rengøringsmidler eller andre kemiske substanser.



Omkostningskontrol

Du bør beskytte den telefon med en PIN kode, så ingen kan telefonere på din regning. På denne måde er dine personlige indstillinger også beskyttet.



Omgivende betingelser

Anvend kun udstyr ved temperaturer fra +5° C til ca. +40 C. Undgå direkte sollys og andre varmekilder.



Beskyt telefonen mod fugt, støv, aggressive væsker og dampe.

Udsæt ikke udstyr for elektromagnetiske felter (elmotorer, husholdningsapparater). Lydkvaliteten kan blive forringet. Undgå at placere den umiddelbart i nærheden af computere, radio-, tv- og videoapparater samt andre telefonapparater for at undgå driftsforstyrrelser.



Bortskaffelse

Bortskaf den udstyr og emballagen på en miljøvenlig måde, eller returner delene til leverandøren eller serviceværkstedet.



Tilbehør

Anvend kun originalt eller udtrykkeligt godkendt tilbehør. Brug af andet tilbehør kan medføre nedsat ydelse eller udsætte personer for sundheds eller sikkerhedsrisici.

■ Bruger information

Med din telefon følger en Quick User's Guide, sikkerheds information, samt andre terminal specifik information. Du kan finde dette og andre dokumenter for din enhed på

<http://www.aastra.com/docfinder>.

Mere information om din telefon kan findes på eller på din forhandlers hjemmeside. Det er dit ansvar at holde dig informeret om funktioner og anvendelse af telefonen.

- Tjek om du har alle relevante informationer omkring din terminalog om den er up to date.
- Læs brugervejledningen grundigt igennem før du tager din terminal i brug.
- Gem brugervejledningen på et sted hvor du hurtigt kan finde den frem hvis du skulle få brug at slå op i den under dit daglige brug af terminalen.
- Hvis du overlader terminalen til andre, sørg da for at alle relevante informationer følger med.

■ Ny^[c]

- Ændring af Terminal Navne Vær opmærksom ændringen ved implementering af I7.7 system. Office 60IP / Office 60IP er ændret iAastra 5360ip / Aastra 5360ip.
- Din systemadministrator kan opsætte flere terminaler med samme telefonnummer for dig. Hvis du er optaget på én af disse terminaler, er du optaget for nye indkommende kald. Men det er muligt for dig af foretage udgående kald på de andre terminaler.

■ Tiltænkt hensigt

Denne telefon er en del af Ascotel® IntelliGate® kommunikation system og er beregnet til anvendelse på dette system.

Ascotel® IntelliGate® er en åben modulopbygget kommunikations system der imødekommer IP-PBX med et omfattende antal udvidelseskort og moduler og en komplet serie af system terminaler inklusive IP system terminaler. Systemet, og alle dets komponenter, er designet til at imødekomme alle krav fra firmaer og organisationer, med hensyn til telekommunikation med en enkel og brugervenlig løsning. Alle individuelle komponenter i systemet er tilpasset hinanden og må ikke anvendes til andre formål eller erstattes af tredjeparts komponenter, medmindre det tilsluttede netværks applikationen er godkendt til dette brug..

■ System og software-relaterede funktioner

Nogle systemer eller systemversioner supporterer ikke alle faciliteter. Tilhørende tekstafsnit er identificeret med et bogstav i klammerne. Afsnittet "[System og software-relaterede funktioner](#)", side 66 viser hvilke system versioner der supporterer de relevante faciliteter.

■ Fralæggelse

Dette produkt er produceret i overensstemmelse med kvalitetskriterierne i ISO 9001.

Dette produkt og de medfølgende brugeroplysninger er fremstillet/udarbejdet med den største omhu. Produktets funktioner er kontrolleret og godkendt efter omfattende godkendelsesafprøvninger. Alligevel kan fejl ikke helt udelukkes. Garantien gælder kun erstatning af mangelfuld hardware.

Producenten er ikke ansvarlig for eventuelle direkte eller indirekte beskadigelser, som opstår på grund af ukorrekt håndtering, ukorrekt anvendelse eller anden forkert adfærd i forbindelse med et produkt. Mulige risici er nævnt i de relevante afsnit i betjeningsvejledningen. Ansvar for tabt fortjeneste fraskrives i alle tilfælde.

■ Dokument information

- Dokumentnummer: eud-0846
- Version: 2.1
- Gyldigt fra: I7.7
- © 10.2008

Anvendelse af telefonen	9
Besvar kald	10
Foretag opkald	11
Brug af display og betjeningselementerne	13
Display	14
Taster	15
Input	16
Menu-vejledt navigation	18
Signaler	19
Faciliteter	20
Foretag og svar kald	21
Brug funktioner under samtale	31
Etablere Fravær fra skrivebordet	34
Funktioner for specielle situationer	41
Indstil funktioner med Fjernkontrol	50
Personificer din telefon	51
Display	52
Indstil Ringe egenskaberne på telefonen (Audio)	53
Generelle indstillinger	55
Beskyttelse	58
Telefonbog redigering	59
Konfigurer Voice Mail	60
Programmere taster	61
Definer funktioner	63
Yderligere information	64
Fejlfinding (Troubleshooting)	65
Deklaration Open Source Software (Aastra 5360ip)	66
System og software-relaterede funktioner	66
Installation og første-gangs betjening	67
Dette følger med	68
Options	68
Opsætning og montering af telefonen	69
Aastra 5360 Tilslut	71
Aastra 5360ipTilslut	72

Anvendelse af telefonen

Dette afsnit beskriver hvordan du på en let måde foretager opkald og hvilke funktioner du har til rådighed når du besvarer et kald.

<i>Besvar kald</i>	<i>10</i>
<i>Foretag opkald</i>	<i>11</i>

Besvar kald

Dette afsnit forklarer proceduren for at besvare et opkald.

■ Besvare et opkald

Din telefon ringer og lysdioden blinker. For at besvare kaldet:



Løft håndsættet.

Bemærk:

Hvis telefonnummeret på den du ringer op er tilgængeligt, vises det i displayet. Hvis telefonnummeret er gemt i din private telefonbog eller i systemets kortnumre, vises navnet i displayet.

■ Afslutte opkald

Du vil afslutte et opkald.

Efter samtale vises samtaletiden. Opkaldsprisen vises efter ethvert eksterne kald hvis dit teleselskab supporterer dette.



Læg håndsættet på plads.

Foretag opkald

Dette afsnit forklarer, de forskellige måder hvorpå du kan foretage et opkald fra din telefon.

■ Opkald med telefonnummer

Du vil ringe til en og indtaster personens telefonnummer.

Med forberedelse af opkald kan du indtaste et telefonnummer uden at der kaldes op med det samme, så har du mulighed for at tjekke nummeret og om nødvendigt rette det. Nummeret bliver ikke ringet op, førend du for eksempel løfter håndsættet.



Indtast et telefonnummer under opkaldsforberedelse.
Du kan bruge Slettetasten til at slette den forkerte karakter.

Løft håndsættet.

Eller:

Tryk på Opkaldstasten eller Foxmenuen > Foxtast *Opkald*.

⇒ Der ringes til nummeret.

■ Opkald med genkald

Du ønsker at forestage opkald til en person du allerede har kaldt.

Din telefon gemmer automatisk telefonnumre på personer du har kaldt, inklusive navn hvis dette er tilgængeligt. Du kan nu finde personen og kalde op via Genkaldslisten.

Genkaldslisten kan indeholde maks. 4 kald.



Tryk Genopkaldstasten.

⇒ Genkaldslist vises.



Tryk på Genkaldstasten gentagne gange eller tryk ned på Navigationstasten for at scrolle gennem de sidst kald numre.



Løft håndsættet.

⇒ Det viste nummer ringes op.

■ Brug af Medhør

Du ønsker at andre personer i lokalet kan lytte til samtalen.

Medhør gør det muligt at aktivere højtaleren, selvom røret er afløftet.



Under en samtale:

Tryk Højtalertasten.

⇒ Medhør er nu aktiveret og vises  i displayet.

Bemærk:

Du kan forsætte samtalen i røret som almindeligt ved brug af røret.



Deaktivere medhør:

Tryk på højtalertasten igen.

⇒ Medhør er nu deaktiveret..

Bemærk:

For at afslutte et kald, når medhør er aktiveret, skal du trykke på medhørs tasten og lægge røret på.

■ Afbryd mikrofon

Hvis du under en samtale har brug for at tale med andre i rummet, uden at din samtale partner kan høre dette.

Du kan både tænde og slukke din mikrofon under en samtale.



Afbryde mikrofon:

Tryk på Mikrofontasten.

⇒ Mikrofonen er deaktiveret,  vises i displayet.



Aktiver mikrofonen til igen:

Tryk på mikrofontasten igen.

Brug af display og betjeningselementerne

Følgende afsnit forklarer hvordan du anvender din telefon men tog hurtigt.

<i>Display</i>	14
<i>Taster</i>	15
<i>Input</i>	16
<i>Menu-vejledt navigation</i>	18
<i>Signaler</i>	19

Display

■ Display symboler og display tekst

Nye hændelser som opkald når du ikke er tilstede, en ny besked eller aktiverede funktioner (f. eks. Viderestilling) er signalleret i displayet i ledig status, med et symbol eller en tekst. Du kan da anvende Foxtasten til at kalde informationen frem.



Du har adgang til menu eller Foxtast funktioner der er tilgængelige i hvert tilfælde.



For at se resten af teksten:

Tryk vandret på Navigationstasten.

End



Sletter teksten i displayet:

Foxmenu > Tryk *End* på Foxtasten.

⇒ Displayet vender tilbage til ledig tilstand; funktionen forbliver aktiveret.



Funktion aktiveret

Den aktiverede funktion eller valgte indstilling markeres med et tjek mærke.

Taster

■ Tryk på en tast

En tast kan have forskellige funktioner, afhængig af situation og betjeningsmåde. Den aktive-rede funktion afhænger af hvor mange gange og hvor længe du trykker på tasten. Her er nogle eksempler:



Tryk på Føxtasten.

<lang>



Hold Føxtasten nede i ca. 2 sekunder.

<2x kort>



Tryk tasten 2 gange efter hinanden (dobbelklik).

■ Anvendelse af Føxmenu tast

Føxmenu tasten giver dig adgang til menuen eller Føxtast-funktioner der er tilgængelige i hvert enkelt tilfælde. Tryk på tasten, direkte på Føx symbolet.



Ved tryk på Føxmenu.

I ledig tilstand: Åbnes menuen.

I menuen under samtale: Hentes tilgængelige Føxtast funktionen.

⇒  vises.

■ Brug af Føxtasten

Føxtasten har adskillige funktioner. Disse funktioner vises i displayet lige over tasten.

Flere kontaktpunkter er gemt under Føxtasten, hvilket betyder at du skal trykke præcis under den funktion du ønsker.



Tryk på Føxtasten præcis under teksten i displayet hvor funktionen du ønsker vises.

Input

■ Indtastning af cifre

Ciffertasterne bruges til at indtaste cifrene 0 til 9.

■ Indtast bogstaverne

Du kan også bruge ciffertasterne for at indtaste bogstaver og specielle tegn. Hver tast er blevet tildelt en række bogstaver og specielle tegn.

For at indtaste bogstaver ved hjælp af ciffertasterne, skal du være i teksttilstand. Teksttilstand er automatisk aktiveret hvis telefonen forventer bogstaver. Du kan skifte frem og tilbage mellem nummer-tilstand og tekst-tilstand under din indtastning.

ABC>123



For at skifte mellem nummer-tilstand og tekst-tilstand under din indtastning:

Tryk Foxmenu> Foxtast *abc*-->123 eller 123-->*abc*.

⇒ Abc vises.

■ Ciffertaster

Tegnene er tildelt ciffertasterne på følgende måde: Tryk den relevante ciffertast gentagne gange til karakteren vises i displayet.

Bemærk:

Kun store bogstaver på Aastra 5360.



-.?1!,,:;"'¿i



DEF3É
def3èèè



JKL5
jkl5



PQRS7
pqrs7ß



WXYZ9
wxyz9



@*/(<=>%£\$€¥ª&§



ABC2ÄÆÅÇ
abc2äæåàç



GHI4
ghi4ì



MNO6ÑÖØ
mno6ñöøð



TUV8Ü
tuv8üù



+0



<Mellemrum> #

■ Skifte mellem store og små bogstaver

Du ønsker at skifte mellem store og små bogstaver, mens du er i teksttilstand.

Stort bogstav indsættes automatisk når det første bogstav indtastes. Tekst-tilstand skifter efterfølgende til små bogstaver. Ønsker du at skifte mellem store og små bogstaver manuelt, kan du anvende Foxtasten.



Skift mellem store og små bogstaver i tekst-tilstand:

Tryk Foxmenu > Foxtast *a>A* og *A>a* henholdsvis.

Bemærk:

Kun store bogstaver på Aastra 5360.

■ Rette din indtastning

Du opdager, at du har indtastet et forkert ciffer eller tegn. Du kan enten slette én karakter ad gangen eller du kan annullere hele indtastningen.



For at slette det sidste tegn:

Tryk Slettetasten.

Bemærk:

Med Navigationstasten kan du gå direkte til den karakter du ønsker at slette.



Afslut indtastning uden at gemme:

Tryk Endtasten.

■ Brug af Cursor

Du ønsker at tilføje eller rette noget et bestemt sted.

Med Navigationstasten kan du flytte cursoren til højre eller venstre.



Flyt cursoren med vandrette tryk på navigationstasten.

Menu-vejledt navigation

■ Adgang til menuen

Telefonen er i standby tilstand.



Ved tryk på Føxtast.
⇒ Menuen vises.

Menu



Tryk på *Menu* Føxtasten.
⇒ Første menupunkt vises.



Tryk lodret på Navigationstasten for at scrolle gennem menuerne.

Vælg



Tryk *Vælg* på Føxtasten.
⇒ Adgang til den viste menu.

■ Navigering med Navigationstasten

Du kan hente en bestemt menu på en mere simple måde ved af bruge Navigationstasten. Du kan scrolle lodret og vandret gennem de forskellige menuer.



Vandret Navigationstast:

Venstre: scroller tilbage gennem menuen.

Højre: åbner den viste menu, scroller fremad gennem menuen, henter detaljeret information.



Lodrette Navigationstast:

Nederst: åbner *Indstillinger*, scroller nedad gennem listen.

Øverst: åbner *Aktiverede funktioner*, scroller opad gennem listen.

■ Fortryde handlinger

For at annullere, fortsæt som følgende:



Afslut indtastning uden at gemme:

Tryk Endtasten.



Tilbage til ledig stiland i menuen:

Tryk Endtasten.

■ Andre navigations muligheder



Scrolling tilbage gennem menuen:

Tryk Slettetasten.

■ Annuller aktiverede funktioner

Du kan deaktivere alle aktive funktionen (f. eks. Viderestilling, Spærring etc.).

Menu



Tryk på Foxmenu, derefter Menu Føxtasten.

Aktiverede funktioner



Scroll til *Aktiverede funktioner* tryk *Vælg* på Føxtasten.

⇒ Alle aktiverede funktioner vises nu i displayet.

Da

Annuller/Slet



Annuller eller *Slet* funktionen.

⇒ Funktionen er nu deaktiveret.

Signaler

■ Lysdiode LED Signaler

Afhængig af situationen vil LED lampen enten blinke eller lyse konstant.



Venstre LED blinker:

⇒ Telefonen ringer.



Højre LED blinker:

⇒ Ny Voice Mail, besked eller notering er modtaget.

Faciliteter

Dette afsnit forklarer, hvordan systemets faciliteter kan gøre det lidt nemmere for dig.

<i>Foretag og svar kald</i>	21
<i>Brug funktioner under samtale</i>	31
<i>Etablere Fravær fra skrivebordet</i>	34
<i>Funktioner for specielle situationer</i>	41
<i>Indstil funktioner med Fjernkontrol</i>	50

Foretag og svar kald

Dette afsnit fortæller om nogle bekvemme faciliteter, som din telefon tilbyder når du skal foretage opkald.

■ Navnekald - Quickdial

Du ønsker at foretage et opkald ved at indtaste et navn.

Forudsætning: Navn og tilhørende nummer er gemt i én af systemets telefonbøger eller i en ekstern telefonbog.

Med Quickdial behøver du kun at trykke én gang på ciffertasten for hvert bogstav, selvom tasten indeholder flere bogstaver. En smart algoritme sørger for et hurtigt søgeresultat.

Fornavn og efternavn skal adskilles med et mellemrum (# key), f.eks. "je n" (5 3 # 6) for Jens Nielsen. Spørg systemadministratoren om navne i systemet begynder med fornavn eller efternavn.

Bemærkninger:

- For at søge et nummer i en ekstern telefonbog med Quickdial, skal du trykke *-tasten eller 0- før du indtastning af første bogstav.
- Responstiden kan variere meget afhængig af størrelse og antallet af telefonbøger der er tilsluttet.



Indtast de første bogstaver i navnet du søger til navnet vises i displayet.

⇒ For hvert bogstav viser displayet det tilsvarende ciffer f.eks. "5" for bogstavet "j".



Tryk Kortnumre på tasten.

⇒ Telefonen søger efter bruger der matcher.



Du skal måske indtaste flere bogstaver før navnet du søger, eller en liste med brugers vises på displayet.



Scrol gennem listen indtil bruger du søger vises i displayet. Vælg det ønskede telefonnummer^[c].



Løft håndsættet.

⇒ Det viste nummer ringes op.

■ Opkald fra telefonbogen

Du ønsker at søge direkte i én af de tilsluttede telefonbøger.

Efternavn og fornavn skal adskilles med et mellemrum, for eksempel "ni j" for Nielsen Jens. Spørg systemadministratoren om navne i systemet begynder med fornavn eller efternavn.

For at indtaste en ny kontakt i din private telefonbog, se afsnit "[Opret nyt kortnummer](#)", side 59.



Tryk Kortnumre på tasten.

Søg indhold



Scrol til *Søg indhold* og tryk *Vælg* på Foxtasten.

Hvis nødvendigt, indtast første få bogstaver på navnet du søger (fornavn og efternavn adskilles med et mellemrum) indtil personen eller en liste vises i displayet.

Bemærkninger:

- Tekst-tilstand er aktiveret.
- Tryk #-tasten for at indsætte mellemrum.



Scrol gennem listen indtil bruger du søger vises i displayet. Vælg det ønskede telefonnummer^[C].

Løft håndsættet.

☞ Det viste nummer ringes op.



Bemærkninger:

- Søgefunktionen er ikke afhængig af store eller små bogstaver
- Hvis telefonen ikke kan finde bruger der matcher vil displayet vise *Listen tom*.

■ Opkald fra eksterne telefonbøger

Hvis du vælger *Avanceret søgning*, kan du søge direkte i den tilsluttede eksterne telefonbog. Denne funktion er ikke mulig hvis der ikke er en ekstern telefonbog tilknyttet.

Efternavn, fornavn og bynavn skal adskilles med et mellemrum, for eksempel "ni j so" for Nielsen Jens i Sorø. Spørg systemadministratoren om navne i systemet begynder med fornavn eller efternavn.



Tryk Kortnumre på tasten.

Avanceret søgning



Scrol til *Avanceret søgning* og tryk *Vælg* på Foxtasten.

Tast de første bogstaver af navnet du søger (fornavn og efternavn adskilles med mellemrum).

Bemærkninger:

- Tekst-tilstand er aktiveret.
- Tryk #-tasten for at indsætte mellemrum.

Hvis ønskes, tast de første bogstaver i bynavnet (navn og bynavn adskilles med mellemrum) indtil navnet, eller en liste vises i displayet.



Scrol gennem listen indtil bruger du søger vises i displayet.

Løft håndsættet.

⇒ Det viste nummer ringes op.



Bemærkninger:

- Søgefunktionen er ikke afhængig af store eller små bogstaver
- Når du søger i en ekstern telefonbog må du altid taste en del af fornavn og efternavn og formentlig en del af bynavnet.

■ Opkald fra listen med ubesvarede kald

Du ønsker at ringe til en person som tidligere har forsøgt at ringe til dig.

Din telefon gemmer altid automatisk opkald der ikke er besvaret en liste og displayet viser *Ubesvarede kald*. Du ønsker nu at ringe til personen ved hjælp af opkaldslisten.

Listen for besvarede opkald kan maks. indeholde 4 numre.

Vis



Kald tilbage til et nummer:

Tryk Foxmenu > Foxtast *Vis*.

⇒ Displayet viser en liste over de sidste ubesvarede opkald.



Scrol gennem listen indtil bruger du søger vises i displayet.

Løft håndsættet.

⇒ Det viste nummer ringes op. Når der er etableret forbindelse til nummeret, slettes det fra opkaldslisten.



End



Slette "Ubesvarede opkald" displayet.

Tryk Foxmenu > Foxtast *End*.

⇒ Sletter displayet. Indholdet af listen med ubesvarede kald forbliver i listen, i displayet.

Bemærk:

Opkaldslisten, for ubesvarede kald, kan også findes via menuen (*Menu > Opkaldsliste > Ubesvarede*).

■ Opkald fra listen over besvarede opkald

Du ønsker at ringe tilbage til en person som tidligere har ringet til dig.

Din telefon gemmer automatisk telefonnumre på personer der har ringet til dig. Du ønsker nu at ringe til personen ved hjælp af opkaldslisten.

Listen for besvarede opkald kan maks. indeholde 4 numre.

Menu



Tryk Foxmenu > Føxtast *Menu*.

Opkaldslisten



Scrol til *Opkaldslisten* og tryk *Vælg* På Føxtasten.

Besvarede kald



Scrol til *Besvarede kald* listen og tryk *Ok* På Føxtasten.

⇒ Displayet viser listen over de sidste kald.



Scrol gennem listen indtil bruger du søger vises i displayet.



Løft håndsættet.

⇒ Det viste nummer ringes op.

■ Opkald med genkald

Du ønsker at forestage opkald til en person du allerede har kaldt.

Din telefon gemmer automatisk telefonnumre på personer du har kaldt, inklusive navn hvis dette er tilgængeligt. Du kan nu finde personen og kalde op via Genkaldslisten.

Genkaldslisten kan indeholde maks. 4 kald.



Tryk Genopkaldstasten.
⇒ Genkaldslist vises.



Tryk på Genkaldstasten gentagne gange eller tryk ned på Navigationstasten for at scrolle gennem de sidst kald numre.



Løft håndsættet.
⇒ Det viste nummer ringes op.

■ Opkald via en programmerbar tast

Du ønsker, at ringe til en person hvis nummer er gemt under en programmerbar tast.

Du kan ringe til personen ved at trykke på den tilhørende nummertast.

For konfigurere en tast, se afsnittet "[Programmere taster](#)", side 61.

<1x kort>



Aktiver tastens første funktion:

Tryk på tasten én gang.
⇒ Tastens første allokerede funktion vises.

<2x kort>



Aktiver tastens anden funktion:

Tryk på tasten to gange hurtigt efter hinanden (dobbelklik).
⇒ Tastens anden allokeret funktion vises.



Løft håndsættet.
⇒ Nummeret er gemt.

■ Etablering af notering

Du ønsker at tale med en person. Personen er optaget eller svarer ikke. Du kan foretage notering på både interne numre og eksterne numre. Ikke alle udbydere understøtter denne service på nettet.

Hvis den kaldte person er optaget, kan du notere den pågældende (automatisk tilbagekald). I dette tilfælde vil du blive ringet op når den pågældende har lagt røret på. Når du løfter røret vil personen blive kaldt op automatisk.

Hvis den kaldte part ikke svarer, kan du også aktivere notering. Personen modtager nu en besked, i sit display, om at du ønsker et tilbagekald.

Notering



End



Annuller



Du ringer til en person som er optaget eller ikke svarer.

For at aktivere Notering:

Tryk Foxmenu > Foxtast *Notering*.

Læg håndsættet på plads.

⇒ Displayet viser *Kald ventes...*

Tilbage til ledigt status:

Tryk Foxmenu > Foxtast *End*.

⇒ Notering forbliver aktiveret.

Bemærk:

Tilbagekald er gemt i *Menu > Aktiverede faciliteter* så længe det ikke er besvaret eller annulleret af systemet.

Annuller Notering:

Tryk Foxmenu > Foxtast *Annuller*.

⇒ Notering er deaktiveret.

Bemærk:

Du kan kun have én Notering aktiv ad gangen, ligesom kun én Notering kan aktiveres til dig. Din notering vil automatisk annulleres af systemet efter en halv time.

■ For at svare noteringen

Nogen har bedt dig om at ringe tilbage. Du kan vise dette via lyset i LED lampen i ledig tilstand. Displayet viser *Tilbagekald ønskes*.

Opkald



For at svare noteringen:

Tryk Foxmenu > Føxtast *Opkald*.

⇒ Nummeret er gemt.

Slet



Slet notering^[a]:

Tryk Foxmenu > Føxtast *Slet*.

⇒ Notering er slettet.

Bemærk:

Tilbagekald kan ændres via *Menu > Aktiverede funktionen > Føxtast Slet* eller *Svar* så længe det ikke var besvaret eller annulleret af systemet.

■ "Banke på" et lokalnummer

Du ønsker at tale med en kollega internt i huset. Kollegaen du ringer til er optaget.

Som et resultat af din banke på, vil kollegaen høre banke på signal, dit navn og telefonnummer vises på displayet. Personen kan enten svare eller afvise dit opkald.

Forudsætning: Det er vigtigt at lokalnummeret ikke har spærret Banke på på sin telefon (for konfiguration se afsnit "[Forstyr ikke / Banke på / Indbrydning / Stemmekald / Viderestil](#)", side 58).

Spørg din systemadministrator hvorvidt Banke på er tilladt eller ikke på systemet.

Banke på



Nummeret er optaget:

Tryk Foxmenu > *Banke på* på Føxtasten.

⇒ Du hører klartonen.

Bemærk:

Hvis personen afviser dit kald, eller hvis Banke På ikke er muligt, vil kaldet, afhængig af system konfigurationen, blive afbrudt (optagettone)^{[a],[c]} eller viderestillet til en prædefineret destination^[c].

■ Besvarelse af notering

Du er i en samtale og hører "Banke på" tonen. Nogen forsøger at ringe til dig.

Du kan nu enten svare, omdirigere eller afvise kaldet.

Svar



Besvar kaldet:

Tryk Foxmenu > *Svar* på Føxtasten.

- ⇒ Din oprindelige samtalepartner sættes i vente-position. Du er nu i samtale med vedkommende der bankede på.

Bemærk:

For mere detaljeret information omkring skift mellem to samtaler (Brokering) eller etablering af Konference, se henholdsvis afsnittene "[Skift \(Brokering\) mellem to samtaler](#)", side 31 og "[Etablere en konference](#)", side 32

Viderestille



<Telefonnummer>



Viderestil kald (Deflect call):

Tryk Foxmenu > Føxtast *Viderestille*.

Tast telefonnummeret og accepter med *Ok* Føxtasten.

- ⇒ Den ventende part sættes igennem.

Bemærk:

Du kan også søge i telefonbogen eller i genkaldslisten efter nummeret do skal bruge.

Afvis



Afvis kaldet:

Tryk Foxmenu > *Afvis* på Føxtasten eller END-tasten.

- ⇒ Du forbliver i den oprindelige samtale. afhængig af systemkonfigurationen vil Banke_på modtageren høre en Optagetone^{[a],[c]} eller han bliver viderestillet til en prækonfigureret defineret destination^[c].

Afslut kald



Afslut aktuelt kald:

Tryk Foxmenu > *Afslut kald* på Føxtasten.

- ⇒ 1. Det første opkald afbrydes. Du er nu i samtale med vedkommende der bankede på.

■ Etablere stemmekald

Du ønsker at kalde en intern kollega via hans telefon højttaler (som et samtaleanlæg).

Forudsætning: Det er vigtigt at nummeret ikke har beskyttet telefonen mod Stemmekald (for konfiguration, se afsnittet, "[Forstyr ikke / Banke på / Indbrydning / Stemmekald / Viderestil](#)", side 58).



Løft håndsættet.

Stemme kald



Tryk Foxmenu > *Stemme kald* på Føxtasten.

<Destinationer>



Vælg destination (*Bruger* eller *Gruppe*) og accepter med *Ok* på Føxtasten.

<Telefonnummer>



Tast telefonnummeret og accepter med *Ok* Føxtasten.

⇒ Personen bliver adviseret om stemmekaldet med et tonesignal på telefonen. Displayet viser *Stemme kald*: Du kan tale nu.

Bemærk:

Du kan også søge i telefonbogen eller i genkaldslisten efter nummeret do skal bruge.

Eller:

Tryk Foxmenu > *Menu* > *Opkaldsfaciliteter* > *Stemme kald* > *Bruger/Gruppe* for at etablere stemmekaldet.

■ Modtage et stemmekald

Efter en opmærksomhedstone, vil du blive kaldt gennem højttaleren.

Du kan lytte til beskeden eller du kan afbryde.



For at fortsætte stemmekaldet som en almindelig telefonsamtale:

Løft håndsættet.

⇒ Du har nu samtalen med personen, der kaldte dig via stemmekald.

Bemærk:

Hvis Stemmekaldet var til en gruppe vil alle andre medlemmer blive ekskluderet.



For at afbryde et stemmekald:

Tryk Endtasten.

■ Private opkald med PIN

Du ønsker at foretage et privat opkald fra din egen eller en kollegas telefon.

Med din personlige kode kan du anvende enhver telefon til eksterne kald med de rettigheder du har på din egen telefon, også selvom telefonen du benytter er spærret for eksterne kald. Den kaldte parts telefondisplay viser dit personlige nummer og ikke telefonens, hvorpå du foretager opkaldet. Alle omkostninger vil blive tilskrevet din telefon.

Nummeret du ringer op, gemmes ikke i genkaldslisten.



1. Indtast #46 efterfulgt af dit lokalnummer.
 2. Indtast din egen kode.
 3. Indtast det eksterne telefonnummer direkte, uden at taste bylinieadgangs ciffer (0).
- ⇒ Telefonen er nu aktiveret. Der ringes til vedkommende.



Løft håndsættet.

Bemærk:

Fabrikskoden "0000" kan ikke anvendes.. Først skal du ændre PIN, som beskrevet i afsnit "[Ændring af PIN kode](#)", side 56 eller brug */# procedure *47 (se "User's Guide */# Procedures"). Hvis du har glemt din PIN, kan systemadministratoren tilbagestille den til fabriksindstillingen.

Brug funktioner under samtale

Dette afsnit fortæller om forskellige muligheder telefonen tilbyder, mens du har en samtale.

■ 2.opkald under samtale

Du ønsker at ringe til en kollega for at spørge ham til råds, uden at du ønsker at afbryde forbindelsen til din samtale partner. Du ønsker derefter at vende tilbage til din samtalepartner.

Med *2.opkald* funktionen kan du ringe til en anden og sætte din samtalepartner i venteposition. Du kan foretage 2.opkald til både interne og eksterne telefonnumre.

2.Opkald



Afslut kald



Du har et kald:

Tryk Foxmenu > Foxtast *2.opkald*.

Indtast telefonnummer til 2.opkald.

⇒ 2. part bliver kaldt og 1. kald er sat på hold.

Bemærk:

Du kan også søge i telefonbogen eller i genkaldslisten efter nummeret du skal bruge.

For at afslutte 2.opkald:

Tryk End eller Afslut for at *Afslut kald*.

⇒ Du er nu tilbage til din oprindelige samtalepartner.

Bemærkninger:

- Hvis parten på 2.opkald lægger på, og du ved en fejl også lægger på, vil din telefon ringe vedvarende i 10 sekunder for at minde dig om, at du har et kald i venteposition. Når du trykker på opkaldstasten under ringningen bliver du igen tilsluttet din oprindelige samtalepartner.
- Hvis modparten ikke svarer, kan du annullere kaldet med Foxmenu> Foxtasten *Afslut* og tage det oprindelige kald tilbage.

■ Skift (Brokering) mellem to samtaler

Du taler med en part på 2.opkald, og din oprindelige samtalepartner er sat i venteposition. Du ønsker at kunne skifte mellem disse samtaler.

Når du har foretaget et 2.opkald kan du anvende brokering funktionen til af skifte mellem samtalerne. Brokering er muligt både mellem interne og eksterne opkald. Det er også muligt at skifte mellem en konference med flere medlemmer, og et opkald der er etableret som 2.opkald.

Brokering



Afslut kald



Skift mellem opkald:

Tryk Foxmenu > Foxtast *Brokering*.

⇒ Du skifter samtalepartner. Den anden samtalepart er sat i venteposition.

For at afslutte aktuelle samtale:

Tryk Foxmenu > *Afslut kald* på Foxtasten.

⇒ Opkaldet er afbrudt. Du har igen samtaleparten der er i venteposition.

■ Etablere en konference

Du har en samtale og samtidig har du et opkald i venteposition. Du ønsker nu at etablere en konference med begge parter.

Med konference funktionen kan du inkludere et parkeret opkald i den igangværende samtale. Fra en konference kan du foretage 2.opkald (forespørgsel) til et internt eller eksternt nummer. Du kan skifte mellem parterne i konferencen og parten på 2.opkald.

Afhængig af systemet kan der deltage op til 6 medlemmer i en konference. Der kan være både interne og eksterne medlemmer i en konference.

Konference



For at tilslutte opkaldet der er i venteposition:

Tryk Foxmenu > Foxtast *Konference*.

⇒ Opkaldet i venteposition er nu med i en.

Bemærk:

Afhængig af systemkonfigurationen kan du høre en opmærksomhedstone.

Forlade en konference:

Læg håndsættet på plads.

⇒ De andre medlemmer fortsætter konferencen.



■ Viderestille en samtale

Du ønsker, at viderestille din samtale til en kollega.

Med *2.opkald* funktionen kan du viderestille din samtalepartner til en anden person. Du kan sammenkoble både interne og eksterne.

2.Opkald



Tryk på Foxmenu > *2. Opkald* Foxtasten.

⇒ Din oprindelige samtalepartner sættes i venteposition.

Indtast den anden parts telefonnummer.

⇒ Der ringes til personen.

Bemærk:

Du kan også søge i telefonbogen eller i genkaldslisten efter nummeret do skal bruge.

Viderestil med advisering:

Vent til opkaldet besvares. Annoncer opkaldet.

Læg håndsættet på plads eller tryk Foxtast *Tilslut*.

⇒ 1. Din samtalepartner, og den anden part, er nu i samtale.

Tilslut



Bemærk:

Hvis modparten ikke svarer, kan du annullere kaldet med Foxmenu > Foxtast *Afslut* og tage det oprindelige kald tilbage.



Viderestil uden advisering:

Når ringetonen høres, lægges røret på.

⇒ Opkaldet er nu viderestillet direkte til nummeret.

Bemærk:

Tilbagekald: Hvis den anden part ikke svarer, vender opkaldet, tilbage til din telefon.

■ Parker et opkald

Du har en samtale, som du ønsker at parkere.

Du kan parkere din samtalepartner lokalt. Et lokalt parkeret kald kan kun tages tilbage på telefonen hvor parkeringen er foretaget (gælder kun systemer med software version før 7.7) For systemet efter software 17.7^[C] kan parkeret samtale tages tilbage på alle de apparater du er tilknyttet dig.

Du kan allokere en parkeringfunktion på en konfigurerbar tast (se afsnit "[Programmere taster](#)", side 61).



Foxmenu > Tryk *Parker* på Føxtasten.

⇒ Opkaldet er nu parkeret lokalt.



Læg håndsættet på plads.



For at tage et parkeret opkald tilbage:

Tryk på Foxmenu> *[P]* Føxtasten.



For at anvende håndsættet:

Løft håndsættet.

Bemærkninger:

- Med Foxmenu > Føxtast *Afslut* displayet vender tilbage til ledig tilstand. Så længe partneren ikke lægger på, er han parkeret. Du kan hente din parerede samtale tilbage med *Menu > Aktiverede funktioner > Føxtast [P]*.
- */# procedure for central parkering kan du finde i "User's Guide */# Procedures".

Etablere Fravær fra skrivebordet

Dette afsnit fortæller hvilke muligheder din telefon tilbyder dig, når du forlader dit skrivebord.

Bemærk:

En viderestilling gælder alle tilsluttede telefoner ^[c].

■ Etabler fravær med the Fraværstasten

Du ønsker at forlade dit skrivebord og sætte din telefon på fravær.

Din telefon har en Fraværstaste. Den er fra fabrik sat til en viderestillingstast. Med et tryk på Fraværstasten, kan du aktivere en ubetinget viderestilling.



Konfigurer Fraværstasten.

Indtast telefonnummeret, som du ønsker at viderestille til.



Tryk på Fraværstasten.

⇒ Viderestil er aktiveret, LED lampen lyser.



For at aktivere viderestilling til sidst anvendte nummer:

Tryk på Fraværstasten.

⇒ Viderestil er aktiveret, LED lampen lyser.

Bemærk:

Du kan ændre programmeringen af Fraværstasten (se afsnit "[Programmere taster](#)", side 61).



Når du er tilbage ved skrivebordet:

Tryk på Fraværstasten.

⇒ Viderestillingen er deaktiveret. Telefonen er i ledig status.

■ Viderestil kald (Viderestilling)

Du ønsker at forlade dit skrivebord. Opkald til dig skal viderestilles til f. eks. din mobiltelefon, Voice Mail eller personsøger.

Med viderestilling kan du viderestille indkommende kald til en anden destination.

Menu



Tryk Foxmenu > Foxtast *Menu*.

Viderestil



Scrol til *Viderestil* og tryk *Vælg* på Foxtasten.

Viderestil



Scrol til *Viderestil* og aktiver med *Ok* på Foxtasten.

Bruger



Scroll til *Bruger* og aktiver med *Ok* på Foxtasten.
Tast telefonnummeret og accepter med *Ok* Foxtasten.
⇒ Viderestilling er aktiveret.

Bemærkninger:

- Du kan også søge i telefonbogen eller i genkaldslisten efter nummeret du skal bruge.
- Hvis et kald kun skal viderestilles hvis du er optaget, vælg *Viderestil ved Optaget*.
- Du kan også viderestille til din Voicemail *Voicemail* (se afsnit "[Viderestil til Voice Mail](#)", side 37), to a *Besked* (se afsnit "[Viderestil til Besked](#)", side 38) eller til en *Søger*.
- Du kan deaktivere viderestilling med *Menu > Aktiverede funktioner > Annuller* på Foxtasten.
- Du kan også aktivere Viderestilling ved hjælp af Fjernkontrol, se afsnit "[Indstil funktioner med Fjernkontrol](#)", side 50.

■ Viderestilling ved ej svar (CFNR)

Du ønsker at medflytte opkald på din telefon, til at andet nummer.

Både din telefon og telefonen du har medflyttet til, vil begynde at ringe. Systemkonfigurationen afgør om der skal være en forsinkelse til telefonen du har medflyttet til. Den der først løfter håndsættet har opkaldet. Afhængig af systemkonfigurationen kan medflyt også være aktiveret hvis din telefon er optaget.

Menu



Tryk Foxmenu > Føxtast *Menu*.

Viderestil



Scrol til *Viderestil* og tryk *Vælg* på Føxtasten.

Medflyttet til



Scrol to *Medflyttet til* og aktiver med *Ok* på Føxtasten.

Bruger



Scroll til *Bruger* og aktiver med *Ok* på Føxtasten.

Tast nummeret de skal medflyttes til og aktiver med *Ok* på Føxtasten.

⇒ Viderestilling er aktiveret.

Bemærkninger:

- Du kan også søge i telefonbogen eller i genkaldslisten efter nummeret du skal bruge.
- Du kan også medflytte kald til din *Voice Mail* (se afsnit "[Viderestil til Voice Mail](#)", side 37) eller til en *Søger*.
- Du kan deaktivere viderestilling med *Menu > Aktiverede funktioner > Annuller* på Føxtasten.
- Du kan også aktivere Viderestilling ved hjælp af Fjernkontrol, se afsnit "[Indstil funktioner med Fjernkontrol](#)", side 50.

■ Viderestil til Voice Mail

Du træffes ikke på telefonen. Hvis din telefon er viderestillet til din Voicemail kan personen der ringer til dig lægge en besked.

Du kan bruge Global velkomst besked eller din egen (se afsnit "[Konfigurer Voice Mail](#)", side 60).

For mere information om Voice Mail se "Operating Instructions for the Ascotel® Intelli-Gate®Voice Mail Systems".

Menu



Tryk Foxmenu > Føxtast *Menu*.

Viderestil



Scrol til *Viderestil* og tryk *Vælg* på Føxtasten.

Viderestil



Scrol til *Viderestil* og aktiver med *Ok* på Føxtasten.

Voice Mail



Scrol til *Voice Mail* og aktiver med *Ok* på Føxtasten.
⇒ Viderestilling er aktiveret.

Bemærkninger:

- Du kan specificere om din Voice Mail skal svare direkte (*Viderestil*) eller med en forsinkelse (*Medflyttet til*), eller hvis du er optaget (*Viderestil ved optaget*).
- Du kan deaktivere viderestilling med *Menu > Aktiverede funktioner > Annuller* på Føxtasten.
- En ny Voice Mail besked vises i displayet sam på LED lampen i ledig tilstand.

■ Viderestil til Besked

Du træffes ikke på telefonen. Du ønsker at interne brugere, der ringer til dig, kan læse en fraværsbesked. Den der ringer til dig hører en optaget-tone og ser en besked i sit display.

Forudsætning: Den interne bruger skal have en telefon der kan vise beskeder. Bruger der ikke har en telefon som ikke kan vise beskeder, stilles igennem til din telefon, eller bliver omstillet til et forudbestemt nummer i systemet.

Du kan bruge én af de faste beskeder i systemet, du kan ændre eller skrive en ny.

Menu



Tryk Foxmenu > Føxtast *Menu*.

Viderestil



Scrol til *Viderestil* og tryk *Vælg* på Føxtasten.

Viderestil



Scrol til *Viderestil* og aktiver med *Ok* på Føxtasten.

Besked



Scrol til *Besked* og aktiver med *Ok* på Føxtasten.

<Besked>



Vælg én af de faste tekstbeskeder i systemet og tryk *Vælg* på Føxtasten. Brug beskeden som den er, eller tilføj tekst og aktiver med *Ok* på Føxtasten.
⇒ Viderestilling er aktiveret.

Bemærk:

Hvis du aktiverer en andet viderestilling vil en eventuel fraværsbesked på din telefon blive deaktiveret.

■ Låse din telefon

Du skal forlade dit skrivebord og du vil være sikker på, at ingen kan ændre dine indstillinger, ser dine private kortnumre eller foretage udgående opkald fra din telefon.

Du kan låse din telefon med en PIN kode med to til ti cifre. Du kan ændre dtte via menu (se afsnit "[Ændring af PIN kode](#)", side 56) eller med */# procedure *47 (see "User's Guide */# Procedures").

Menu



Tryk Foxmenu > Foxtast *Menu*.

Indstillinger



Scrol til *Indstillinger* og tryk *Vælg* på Foxtasten.

Generelt



Scrol til *Generelt* og tryk *Vælg* På Foxtasten.

Spær



Scrol til *Spær* og tryk *Ændre* på Foxtasten.

⇒ Du bliver mindet om at indtaste koden.

<PIN-kode>



Tast PIN og aktiver med *Ok* på Foxtasten.

<Indstillinger>



Vælg den ønskede spærring og aktiver med *Ok* på Foxtasten.

⇒ Telefonen er nu låst og,  vises i displayet.

⇒ For at låse alle dine terminaler, tryk funktionskoden *33* <PIN> # (se "User's Guide */# Procedures")^[c].

Bemærk:

Du kan spærre for kun ændringer i konfiguration (*Konfiguration spærret*) eller spærre hele telefonen (*Telefon spærret*). Med *Telefon spærret* kan dine private kortnumre ikke læses, og eksterne numre kan kun ringes til hvis det er tilladt for din telefon i systemet.

■ Frigør din telefon

Du ønsker at frigøre din telefon.

Du kan bruge koden til at frigøre din telefon. Hvis du har glemt din PIN, kan systemadministratoren tilbagestille den til fabriksindstillingen.

Menu



Tryk Foxmenu > Føxtast *Menu*.

Aktiverede funktioner



Scroll til *Aktiverede funktioner* tryk *Vælg* på Føxtasten.

<Spærre>



Vælg den spærring du ønsker og tryk Foxmenu > *Annuller* på Føxtasten.

⇒ Du bliver mindet om at indtaste koden.

<PIN-kode>



Tast PIN og aktiver med *Ok* på Føxtasten.

Ledig



Scrol til *Ledig* og aktiver med *Ok* på Føxtasten.

⇒ Telefonen er låst op.

⇒ For at låse alle dine terminaler op, tryk funktionskoden #33* <PIN> # (se "User's Guide */# Procedures")^[c].

Funktioner for specielle situationer

Dette afsnit fortæller hvilke muligheder din telefon tilbyder dig i specielle situationer.

■ Omdirigerer et kald i ringefasen

Du ønsker ikke at svare et opkald, men ønsker at omdirigere kaldet til en anden bruger.

Med denne funktion *Viderestil* du kan viderestille kald til en anden bruger, et eksternt telefonnummer eller til Voice Mail, mens telefonen ringer.

Din telefon ringer og lysdioden blinker. For at omdirigere kaldet gør følgende:



Press Foxmenu > Foxkey *Viderestille*.

Tast telefonnummeret og accepter med *Ok* Føxtasten.
 ⇨ Opkaldet er omdirigeret til den valgte bruger.

Bemærkninger:

- Du kan også søge i telefonbogen eller i genkaldslisten efter nummeret du skal bruge.
- Hvis brugeren du vil omdirigere kaldet til er optaget, vil kaldet ikke blive omdirigeret. Displayet viser *Optaget*, og din telefon fortsætter med at ringe.

■ Afvis et kald i ringefasen

Du ønsker at besvare et kald.

Du kan afvise et kald allerede i ringefasen



Tryk Foxmenu > *Afvis* på Føxtasten eller END-tasten.

⇨ Opkaldet er afvist og, afhængig af systemkonfigurationen, modtager man en optagettone^{[a],[c]} eller han er viderestillet til en prækonfigureret destination^[c].

■ Sende tekstbeskeder

Du kan sende en tekstbesked til en intern bruger.

Du kan sende en tekstbesked til en intern bruger. Beskeden vil vises på vedkommendes display.

Forudsætning: Den interne bruger skal have en telefon der kan vise beskeder.

Du kan bruge én af de faste beskeder i systemet, du kan ændre eller skrive en ny.

Menu



Tryk Foxmenu > Føxtast *Menu*.

Tekst besked



Scrol til *Tekst besked* og tryk *Vælg* på Føxtasten.

Ny



Scrol til *Ny* og tryk *Vælg* på Føxtasten.

<Besked>



Vælg én af de faste tekstbeskeder i systemet og tryk *Vælg* på Føxtasten.

<Tekst>



Brug eller tilføj mere tekst og tryk *Send* på Føxtasten.

<Destinationer>



Vælg destinationen og tryk *Vælg* på Føxtasten.

<Telefonnummer>



For bruger og gruppe: Indtast et nummer og tryk *Send* på Føxtasten.

⇒ Beskeden sendes.

Bemærk:

Hvis displayet viser *Ikke muligt*, kunne beskeden ikke sendes.

■ Læse tekstbeskeder

Displayet viser *Ny besked* og en konvolut som symbol. Højre LED lampe lyser.



Tryk Foxmenu > Føxtast *Vis*.

⇒ Displayet viser afsender samt tid og dato for beskeden.



Læse besked:

Vælg den besked du ønsker og tryk Foxmenu > *Læs* på Føxtasten.

⇒ Hvis teksten fylder flere linier kan du scrolle med Navigationstasten.



For at slette beskeden:

Tryk Foxmenu > Føxtast *Slet*.

⇒ Beskeden er slettet og den næste besked fremkommer fra hukommelsen.

Eller:

Tryk Foxmenu > *Menu* > *Tekst besked* > *Indboks* for at vælge beskeden og fortsæt som beskrevet ovenfor.

■ Indtrække et opkald

Du hører en telefon der ringer, og du ønsker at indtrække opkaldet.

Med *Indtræk* funktionen kan du trække et kald der ringer på en anden teledon.



Tryk Foxmenu > Føxtast *Menu*.



Scrol til *Faciliteter* og tryk *Vælg* på Føxtasten.



Scrol til *Indtræk* og aktiver med *Ok* på Føxtasten.



Scroll til *Bruger* og aktiver med *Ok* på Føxtasten.

⇒ Displayet viser nummeret på den telefon du sidst tog imod et opkald fra.

<Telefonnummer>



Tast nummeret på telefonen du ønsker at trække og aktiver med *Ok* på Foxkey.

⇒ Du kan nu tale med vedkommende.

■ Anvend DTMF toner. Aktivere/deaktivere DTMF

Du vil gerne bruge din telefon til kontrollere et eller andet udstyr f.eks. fjernaflytte en telefon-svarre, indtaste koder/password til banken etc. Dertil har du brug for at sende DTMF toner.

I DTMF tilstand genereres en tone hver gang en tast trykkes. Hvis du f. eks. Indtaster et telefon-nummer under samtale, vil din samtalepartner høre tonesignaler.

Du kan bestemme om DTMF-toner generelt skal være aktiveret eller deaktiveret (se afsnit "[Konfigurering af DTMF tilstand](#)", side 55). DTMF er aktiveret som standard.

Hvis DTMF generelt er deaktiveret, kan du aktivere og deaktivere midlertidigt under samtale.

Due r under en samtale og DTMF er generelt deaktiveret. Du ønsker af aktivere DTMF midlertidigt.

DTMF



Tryk Foxmenu > Foxtast *DTMF*.

⇒ Displayet viser *Tast nummer DTMF*. Du kan nu indtaste DTMF karakterer.

Deaktiver



Annuller DTMF tilstand:

Tryk Foxmenu > Foxtast *Annuller*.

Bemærk:

Når du lægger på, deaktiveres DTMF tilstanden automatisk.

■ Foretag opkald på 3. parts telefon

Du ønsker at foretage et opkald med dine egne indstillinger (nummervisning, restriktioner etc.) fra en kollegas telefon eller fra et møderum.

Du kan aktivere en 3. parts telefon således, at du kan foretage interne og eksterne opkald til med dine egne rettigheder selvom telefonen er spærret for eksterne kald.

Du kan aktivere telefonen til eksterne kald for "Forretning" eller "Privat" kald.

Når du har aktiveret telefonen med en */# procedure og din PIN, er opkald via din private telefonbog mulig.

Den kaldte parts telefondisplay viser dit personlige nummer og ikke telefonens, hvorpå du foretager opkaldet.

Alle omkostninger vil blive tilskrevet din telefon.



1. Indtast *36.
2. Indtast dit lokalnummer.
3. Indtast din egen kode.
4. Indtast det interne nummer, eller det eksterne telefonnummer med bylinieadgang.

Løft håndsættet.

⇒ Det viste nummer ringes op.



Bemærk:

Når du afslutter kaldet, er Navnekald og opkald via dine private kortnumre muligt et minut efter, således at du kan foretage flere kald.

Eller:

1. Indtast #46 for "Privat" kald.
2. Indtast dit lokalnummer.
3. Indtast din egen kode.
4. Indtast det eksterne telefonnummer direkte, uden at taste bylinieadgangs ciffer (0).
5. Løft håndsættet.
 - ⇒ Telefonen er nu fri, den eksterne partner kan kaldes.

Bemærk:

Fabrikskoden "0000" kan ikke anvendes. Du skal først ændre PIN koden (se afsnit "[Ændring af PIN kode](#)", side 56) eller anvend */# proceduren *47 (se "User's Guide */# Procedures"). Hvis du har glemt din PIN, kan systemadministratoren tilbagestille den til fabriksindstillingen.

■ Søg en intern bruger

Du kan ikke kontakte en intern kollega, og ønsker derfor at søge ham via en personsøger.

Hvis systemet er udstyret med et søge system (PS), kan personen søges. Den søgte person kan svare fra enhver telefon.

Menu



Tryk Foxmenu > Føxtast *Menu*.

Faciliteter



Scrol til *Faciliteter* og tryk *Vælg* på Føxtasten.

Søgning



Scrol til *Søgning* og aktiver med *Ok* på Føxtasten.

<Telefonnummer>



Tast telefonnummer på telefonen du ønsker at søge og aktiver med *Ok* på Føxtasten.

⇒ Personen søges, og vedkommende ser dit telefonnummer på personsøgeren.

■ Svar personsøgningen

Din personsøger ringer og viser telefonnummeret på den person, der ønsker at kontakte dig.

Du kan svare fra alle interne telefoner.

Menu



Tryk Foxmenu > Føxtast *Menu*.

Faciliteter



Scrol til *Faciliteter* og tryk *Vælg* på Føxtasten.

Indtræk



Scrol til *Indtræk* og aktiver med *Ok* på Føxtasten.

Personsøger



Scrol til *Personsøger* og aktiver med *Ok* på Føxtasten.

<Telefonnummer>



Tast dit eget nummer og aktiver med *Ok* på Føxtasten.

⇒ Du er nu i samtale med den person som prøvede at søge efter dig.

Bemærk:



Du kan også svare en søgning med */# procedure *82.

■ Svar et kald på fællesklokken

Via fællesklokken hører du enten dit personlige ringemønster, eller normalt ringsignal. Kald med Fællesklokken som destination kan signaleres visuelt eller akustisk via en ekstern enhed som tilbehør. Kaldet kan svares fra enhver telefon.

Spørg system administrator og en ekstern klokke er tilsluttet systemet.

Du kan svare fra alle interne telefoner.

- Menu*
 Tryk Foxmenu > Føxtast *Menu*.
- Faciliteter*
 Scrol til *Faciliteter* og tryk *Vælg* på Føxtasten.
- Indtræk*
 Scrol til *Indtræk* og aktiver med *Ok* på Føxtasten.
- Klokke*
 Scrol til *Klokke* og aktiver med *Ok* på Føxtasten.
- <Telefonnummer>
 Tast dit eget nummer og aktiver med *Ok* på Føxtasten.
 ↳ Du er nu i samtale med den person som prøvede at søge efter dig.
- Bemærk:**
 Du kan også svare en klokke med */# procedure *83.

■ Aktivering/Deaktivering Diskret ring

Du ønsker ikke af blive forstyrret af din telefon. Omvendt ønsker du heller ikke at slukke for telefonen.

Diskret ring er et alternativ til den normale ringemåde. Hvis Diskret ring er aktiveret, ringer telefonen kun én gang.

Funktionen skal være gemt under en funktionstast (se afsnit "[Programmerte taster](#)", side 61).



I ledig tilstand:

Tryk funktionstasten for <*Diskret ring*>.

↳  vises.

■ Undertryk præsentationen af dit telefonnummer på din samtalepartners telefondisplay

Du ønsker ikke at vise dit telefonnummer når du ringer ud.

Du har to muligheder:

- Hvis du ikke ønsker at dit telefonnummer vises når du ringer, sæt *CLIR permanent*.
- For at undertrykke dit nummer ved forskellige kald, kan du vælge funktionen *Undertryk per call* før du ringer op.

Funktionen skal være gemt under en funktionstast (se afsnit "[Programmere taster](#)", side 61).

Du kan også svare en funktionen med */# procedure (se afsnit "[User's Guide */# Procedures](#)").



Før en samtale:

Tryk funktionstasten for <CLIR>.

Bemærkninger:

- CLIR fungerer kun ved eksterne kald.
- Faciliteten afhænger af om netværksudbyderen kan tilbyde dette.

■ Spore terror opkald

Du er blevet chikaneret et nogle opkald. Du ønsker at identificere opkaldet.

Brug af MCID funktionen (*MCID*: Malicious Call Identification), udbyderen logger følgende data: Dit telefonnummer, nummeret på personen der kalder op, samt tid og dato for kaldet.

MCID aktiveres af din udbyder. Udbyderen informerer dig om, hvordan du får adgang til de optagede data.

Funktionen skal være gemt under en funktionstast (se afsnit "[Programmere taster](#)", side 61).



Under en samtale:

Tryk funktionstasten for MCID (*MCID*).



Læg ikke på: Tryk på funktionstasten for *MCID*, mens du hører optagettone.

■ Personlig kald rutning^[c]

Du ønsker at specificere hvilken terminal der skal ringe når du modtager kald.

Hvis systemadministratoren har opsat et telefonnummer med flere terminaler for dig, og har konfigureret op til 5 kaldrutninger, kan du specificere hvilken terminal der skal ringe ved at bruge Personlig kaldrutning. Systemadministratoren kan konfigurere op til 5 kald rutninger. Du kan kun besvare kald på den / de terminaler der ringer. Kontakt din system administrator for mere indormation.

Du kan aktivere et kald rutning for alle terminaler. Hvis du ikke har konfigureret en kald rutning, vil alle tilknyttede terminaler ringe som standard (fabriksindstilling).

Du kan udføre denne function med */# procedure (se "User's Guide */# Procedures").

■ Ring Alene^[c]

Du ønsker at definere hvilke af dine terminaler der skal ringe når der modtager et kald.

Når din systemansvarlige har konfigureret en telefonnummer med flere telefoner kan du definere hvilken af terminalerne der skal ringe hvis du sætter Ring Alone.

Når du aktiverer Ring alone på énn terminal er ringetonen deaktiveret på alle andre terminaler (🔕). Et indkommende kald vises i displayet på alle terminalern. Du kan besvare kaldet på alle dine terminaler.

Bemærk:

Når du har aktiveret Ring Alone, men deaktiveret Personlig kaldrutning for en terminal samtidig vil kaldet ikke ringe, kun vises i displayet.

Funktionen skal være gemt under en funktionstast (se afsnit "[Programmere taster](#)", side 61).



I ledig tilstand:

Tryk funktionstasten for *<Ring Alone>*.

⇒ Ring Alone er aktiveret/deaktiveret.

Indstil funktioner med Fjernkontrol

Dette afsnit fortæller hvordan du kan foretage ændringer på dig telefon selvom du ikke er i nærheden af den.

Du er ikke ved dit skrivebord. Du ønsker at aktivere forskellige funktioner på din telefon, fra en anden telefon.

Du kan aktivere/deaktivere mange funktioner på din telefon fra en anden telefon via fjernbetjening.

Fjernbetjeningen sættes i gang ved brug af en speciel */# procedure. Du kan nu indtaste funktionskommandoen og */# procedurer.



Fjernbetjening, fra en anden telefon:

1. Indtast */# procedure #36.
2. indtast dit telefonnummer.
3. Indtast din egen kode.
4. Indtast */# proceduren for at aktivere/deaktivere den ønskede funktion.



Løft håndsættet.

⇒ Du hører en kvitteringstone.



Læg håndsættet på plads.

⇒ Funktionen er nu aktiveret/deaktiveret.

Bemærk:

Fabrikkoden "0000" kan ikke anvendes. Først skal du ændre PIN, som beskrevet i afsnit "[Ændring af PIN kode](#)", side 56 eller brug */# procedure *47 (se "User's Guide */# Procedures"). Hvis du har glemt din PIN, kan systemadministratoren tilbagestille den til fabriksindstillingen.

Personificer din telefon

Dette afsnit forklarer, hvordan du tilpasser telefonens grundindstillinger.

<i>Display</i>	52
<i>Indstil Ringe egenskaberne på telefonen (Audio)</i>	53
<i>Generelle indstillinger</i>	55
<i>Beskyttelse</i>	58
<i>Telefonbog redigering</i>	59
<i>Konfigurer Voice Mail</i>	60
<i>Programmere taster</i>	61
<i>Definer funktioner</i>	63

Display

Dette afsnit fortæller hvordan du sætter display egenskaberne.

■ Indstilling af display

Du synes at displayet er for lyst eller for mørkt.

Du kan justere *displaykontrasten*.

Menu



Tryk Foxmenu på *Menu* Føxtasten.

Indstillinger



Scrol til *Indstillinger* og tryk *Vælg* på Føxtasten.

Display



Scrol til *Display* og tryk *Vælg* på Føxtasten.

Displaykontrast



Scrol til *Displaykontrast* og tryk *Ændre* på Føxtasten.

<Indstillinger>



Vælg den ønskede indstilling og aktiver med *Ok* på Føxtasten.
⇒ Indstillingerne er gemt.

Indstil Ringe egenskaberne på telefonen (Audio)

Dette afsnit forklarer, hvordan du indstiller din telefons ringetoner.

■ Indstil ringestyrke mens telefonen ringer

Du ønsker at justere ringe styrken.

Du kan justere ringestyrken, mens telefonen ringer.



Lavere: Tryk på C-tasten.



Højere: Tryk på C-tasten.

■ Indstil lydstyrke under samtale

Du ønsker at justere lydstyrken under en samtale.

Dette justerer automatisk lydstyrken i håndsættet og højttaleren.

Den nye indstilling vil forblive gemt, når opkaldet er afsluttet.



Lavere: Tryk på C-tasten.



Højere: Tryk på C-tasten.

■ Indstil ringe egenskaberne på telefonen

Du ønsker at ændre måden hvorpå din telefon ringer.

Du kan sætte *Ringstyrke*, *Melodi* og lys *Rytme*.

Bemærk:

Bemærk at ringestyrken kan være reduceret hvis Aastra 5360 der ikke er tilsluttet strømforsyning.

Menu



Tryk Foxmenu på *Menu* Føxtasten.

Indstillinger



Scrol til *Indstillinger* og tryk *Vælg* på Føxtasten.

Audio



Scrol til *Audio* og tryk *Vælg* på Føxtasten.

<Lydindstilling>



Scrol til den ønskede menupunkt og tryk *Ændre* på Føxtasten.

<Indstillinger>



Vælg den ønskede indstilling og aktiver med *Ok* på Føxtasten.
⇒ Indstillingerne er gemt.

Bemærk:

For at lytte på indstillingerne, tryk *Test* på Foxkey.

Generelle indstillinger

Dette afsnit forklarer andre indstillinger du kan sætte på din telefon.

■ Vælg sprog





Teksten i displayet er ikke på det ønskede sprog.

Du kan vælge et andet sprog. Menupunktet hvorunder du vælger sprog, er markeret med "*" foran ordet "sprog" på det aktuelle sprog, f.eks. "*Language" hvis displayet er sat til engelsk.

- Menu*
- 
- Tryk Foxmenu på *Menu* Føxtasten.
- <*Language>
- 
- Scrol til **Sprog* og tryk *Ændre* på Føxtasten.
⇒ Sproget er markeret med .
- <Indstillinger>
- 
- Væld det ønskede sprog og aktiver med *Ok* på Føxtasten.
⇒ Det valgte sprog vises nu i displayet.

■ Konfigurering af DTMF tilstand

Du ønsker at vælge om DTMF (toner) normalt skal være aktiv eller ej på din telefon.

- Menu*
- 
- Tryk Foxmenu på *Menu* Føxtasten.
- Indstillinger*
- 
- Scrol til *Indstillinger* og tryk *Vælg* på Føxtasten.
- Generelt*
- 
- Scrol til *Generelt* og tryk *Vælg* På Føxtasten.
- DTMF*
- 
- Scrol til *DTMF* og tryk *Ændre* på Føxtasten.
- <Indstillinger>
- 
- Aktiver eller deaktiver DTMF og aktiver med *Ok* på Føxtasten.
⇒ Indstillingerne er gemt.

■ Ændring af PIN kode

Du ønsker at ændre PIN koden til Spær/Frigør din telefon (se afsnit "[Låse din telefon](#)", side 39 og "[Frigør din telefon](#)", side 40).

Fabriksindstillingen er "0000". Du kan vælge enhver kombination mellem 2 og 10 cifre til din nye kode.

Hvis du har glemt din PIN, kan systemadministratoren tilbagesætte den til fabriksindstillingen.

Bemærk:

Din PIN tilføjes alle dine terminaler ^[c].

Menu



Tryk Foxmenu på *Menu* Føxtasten.

Indstillinger



Scrol til *Indstillinger* og tryk *Vælg* på Føxtasten.

Generelt



Scrol til *Generelt* og tryk *Vælg* På Føxtasten.

PIN-kode



Scroll til *Kode* og tryk *Ændre* på Føxtasten.

⇒ Displayet viser *Gammel PIN*.

<Gammel PIN>



Tast PIN og aktiver med *Ok* på Føxtasten.

⇒ Displayet viser *Ny PIN*.

<Ny PIN>



Tast PIN kode og aktiver med *Ok* på Føxtasten.

⇒ Displayet viser *Bekræft*.

<Ny PIN>



Tast ny PIN kode og aktiver med *Ok* på Føxtasten.

⇒ Den nye kode er gemt.

Bemærkninger:

- For hvert ciffer du indtaster viser displayet en "*".
- Du kan også ændre PIN koden med */# procedure *47 (se "User's Guide */# Procedures").

■ Identifikation af systemet

Denne terminal kan tilsluttes til forskellige Aastra kommunikationssystemer. Du kan verificere hvilket system din terminal er tilsluttet.

- Menu*



Tryk Foxmenu på *Menu* Føxtasten.
- Indstillinger*



Scrol til *Indstillinger* og tryk *Vælg* på Føxtasten.
- Generelt*



Scrol til *Generelt* og tryk *Vælg* På Føxtasten.
- Ejer ID*



Scrol til *Ejer ID* og tryk *Vælg* På Føxtasten.
 ⇒ Navn, lokalnummer og systemtype vises.

■ Lokale IP indstillinger (Aastra 5360ip)

De relevante data for din IP telefon er gemt i denne menu. Indtastninger af disse data er password beskyttede og kan derfor kun udføres af system administratoren. Du kan se hvilke IP indstillinger telefonen har.

- Menu*



Tryk Foxmenu på *Menu* Føxtasten.
- Indstillinger*



Scrol til *Indstillinger* og tryk *Vælg* på Føxtasten.
- Generelt*



Scrol til *Generelt* og tryk *Vælg* På Føxtasten.
- Lokale indstillinger*

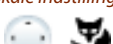

Scroll til *Lokale indstillinger* og tryk *Vælg* på Føxtasten.
 ⇒ IP-relevante indstillinger kan ses.

Beskyttelse

Dette afsnit forklarer hvordan du kan beskytte dig mod forskellige typer kald.

■ Forstyr ikke / Banke på / Indbrydning / Stemmekald / Viderestil

Du ønsker at beskytte dig mod forskellige typer kald.

Du kan indstille din telefon således at disse typer kald ikke er tilladte til dig. Spørg din systemadministrator hvorvidt disse funktioner er tilladt eller ikke på systemet.

Menu



Tryk Foxmenu på *Menu* Føxtasten.

Indstillinger



Scrol til *Indstillinger* og tryk *Vælg* på Føxtasten.

Opkalds beskyttelse



Scrol til *Opkalds beskyttelse* og tryk *Vælg* på Føxtasten.

<Beskyttelse indstill.>



Scrol til den ønskede menupunkt og tryk *Ændre* på Føxtasten.

<Indstillinger>



Vælg den ønskede indstilling og aktiver med *Ok* på Føxtasten.
⇒ Indstillingerne er gemt.

Bemærk:

Du kan deaktivere en aktiveret beskyttelse med Foxmenu > *Menu* > *Aktiverede funktioner* > *Annuller* på Føxtasten.

Telefonbog redigering

Dette afsnit forklarer, hvordan du tilføjer, ændrer eller sletter et kortnummer i din kortnummerliste.

■ Opret nyt kortnummer

Du ønsker at gemme egne telefonnumre. Du kan gemme dine egne telefonnumre i din private telefonbog.



Tryk Kortnumre på tasten.

Privat Kontaktpersoner



Scroll til *Privat Kontaktpersoner* og tryk *Vælg* på Foxtasten.

Ny



Tryk Foxmenu > *Ny* på Foxtasten.

<Navn, nummer>



Indtast brugerens nummerer og accepter med *Ok* på Foxtasten.
 ➔ Kontakten er nu gemt.

■ Ændre eller slet en kontakt i telefonbogen

Du ønsker at ændre et telefonnummer der ligger i din private telefonbog.

Bemærk:

Du kan ikke ændre indtastninger i andre telefonbøger.



Tryk Kortnumre på tasten.

Privat Kontaktpersoner



Scroll til *Privat Kontaktpersoner* og tryk *Vælg* på Foxtasten.

<Indtastning>

For at ændre et kortnummer:

Vælg den indtastning du ønsker og tryk Foxmenu > Foxtast *Ændre*.

<Navn, nummer>



Modificer kontaktdata og accepter med *Ok* på Foxtasten.

<Indtastning>

For at slette et kortnummer:

Vælg indtastning du ønsker og tryk Foxmenu > *Slet* Foxtast.
 ➔ Indtastningen er nu slettet.

Konfigurer Voice Mail

Dette afsnit fortæller hvordan du sætter din Voice Mail.

■ Personlig velkomst

Du har mulighed for at indtale op til tre forskellige velkomstbeskeder. Hvis ingen personlige velkomstbeskeder er indtalt, vil den globale velkomstbesked blive afspillet, såfremt den er indtalt. Kontakt din system administrator for mere indormation.

Menu



Tryk Foxmenu på *Menu* Føxtasten.

Voice Mail



Scroll til *Voice Mail* og tryk *Vælg* på Føxtasten.

<Velkomstbesked>



Indtaling af Velkomstbesked:

Vælg den velkomstbesked du ønsker og tryk Foxmenu > *Indtal* på Føxtasten.

⇒ Indtal din personlige velkomstbesked.

Bemærk:

Indtal din velkomstbesked gennem håndsættet.

<Velkomstbesked>



Lyt til indtalingen:

Vælg den velkomstbesked du ønsker og tryk Foxmenu > *Aflyt* på Føxtasten.

⇒ Du kan aflytte til din personlige indtaling og genindspille hvis nødvendigt.

<Velkomstbesked>



Vælg velkomstbesked:

Vælg den velkomstbesked du ønsker og aktiver med Foxmenu > Føxtast *Ok*.

⇒ Den sidst indtalte besked bliver automatisk aktiveret.

Bemærkninger:

- For at viderestille til din Voice Mail, se afsnit "[Viderestil til Voice Mail](#)", side 37.
- For mere information om Voice Mail se "Operating Instructions for the Ascotel® IntelliGate® Voice Mail Systems".

Programmere taster

Denne afsnit forklarer, hvordan du tildeler telefonnumre og funktioner til en tast.

■ Disponible taster

Du kan gemme telefonnumre eller funktioner på en af de 10 konfigurerbare taster. Disse er tilgængelige i alle situationer.

Du kan tilknytte hver tast til en bestemt funktion så du blot trykker på tasten for at aktivere funktionen. Mulige valg:

- Nummertast: For at gemme nummeret;
- Funktionstast: Aktiver / deaktiver funktion:

■ Gemme et telefonnummer under en tast - nummertast

Du ønsker at ringe til et ofte brugt nummer med et tryk på en tast, i stedet for at taste nummeret hver gang.

På hver konfigurerbar tast kan du gemme to opkaldsnumre og tilknyttede navne. Tasten bliver automatisk en nummertast.

<lang>



Nummertast



For at gemme et telefonnummer under en programmerbar tast:

Tryk på tasten, og hold den nede et øjeblik.

⇒ Displayet viser valg af tasttype.

Scroll til *Nummertast* og tryk *Vælg* på Foxtasten.

Tast telefonnummeret og accepter med *Ok* Foxtasten.

Bemærkninger:

- Tekstilstand på tasterne bliver automatisk aktiveret.
- Du kan bruge Slettetasten til at slette den forkerte karakter.

■ Gemme en funktion under en tast - funktionstast

Du ønsker at aktivere en ofte anvendt funktion f.eks."Medflytning" med et enkelt tryk på en tast i stedet for at aktivere funktionen gennem menuen. Normalt er funktionen tildelt således at:

- første tryk på tasten aktiverer funktionen,
- og deaktiverer funktionen med det andet tryk på tasten.

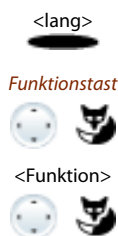

For at gemme en funktion under en programmerbar tast:

Tryk på tasten, og hold den nede et øjeblik.

⇒ Displayet viser valg af tasttype.

Scroll til *Funktionstast* og tryk *Vælg* på Føxtasten.

⇒ Aktuell indstilling er markeret med .

Vælg den funktion du ønsker og tryk *Vælg* på Føxtasten.

⇒ Det videre forløb afhænger af funktionen (se afsnit "[Faciliteter](#)", side 20).

Når du har foretaget alle indstillinger er funktionen gemt under tasten.

Bemærk:

Foruden de prækonfigurerede funktioner er det også muligt at definere dine egne funktioner. For yderligere information, se afsnittet "[Funktions koder](#)", side 63.

■ Slette en tast

Du ønsker at slette indholdet af en programmeret tast.

Ingen Funktion er beregnet til netop at slette en funktion under en tast.



For at slette en programmeret tast:

Tryk på en programmerbar tast, og hold den nede et øjeblik.

⇒ Displayet viser tastetyper.

Scroll til *Ingen Funktion* og aktiver med *Ok* på Føxtasten.

⇒ Indholdet er slettet.

Definer funktioner

Dette afsnit forklarer, hvordan du aktiverer en funktion, for eksempel viderestilling, med funktionskoder samt hvordan du programmerer funktionen på en tast.

■ Funktionskoder

Du kan anvende funktionskoder til at definere en funktion, der opfylder dine behov. En funktion kan indeholde én eller flere funktionskoder, en funktionskoden sammen med et telefonnummer. Du kan udføre en funktion direkte, eller gemme den under en tast (vælg *programmerbar* funktion).

Tab. 1 Følgende funktioner mulige:

"A"	Belæg linien med højeste prioritet
"I"	Belæg linie
"X"	Afbryd
"P"	Indsætte en pause på 1 sekund før næste sekvens
"N"	Indsætter nummeret der er indtastet, og vises i displayet
"."	"R" -tast (som undercentral)
"Z"	Aktiver/deaktiver DTMF signalering (toner)
"R"	Genkalder det sidst kaldte nummer
"Y"	Afbryd linien og få ny klartone.

Tab. 2 Eksempler på definering af en funktion:

"IR"	Belægger en linie ("I"), genkalder det sidst kaldte nummer ("R")
"I201"	Belægger en linie ("I") og kalder nummer 201
"I*21201X"	Belægger en linie ("I"), aktiverer viderestilling ("*21") til nummer 201, afbryder ("X")
	<p>Bemærkninger:</p> <ul style="list-style-type: none"> • Tekstilstand skal aktiveres inden du kan taste bogstaver i funktionskoderne. • Funktioner der ikke er tilgængelige via menuen, kan aktiveres med */# procedurer (se "User's Guide */# Procedures"). • Du kan enten taste en */# kode direkte, eller du kan gemme dem under en funktionstast. • Du kan kun aktivere forskellige */# procedurer hvis funktionen ikke er tilgængelig via menuen. • De forskellige */# procedurer afhænger af system og softwareversioner.

■ */# Facilitetskoder

En liste over alle */# procedurer, kan findes på <http://www.aastra.com/docfinder> ("User's Guide */# Procedures").

Yderligere information

De følgende afsnit indeholder mere information om dig telefon.

<i>Fejlfinding (Troubleshooting).....</i>	<i>65</i>
<i>Deklaration Open Source Software (Aastra 5360ip)</i>	<i>66</i>
<i>System og software-relaterede funktioner</i>	<i>66</i>

Fejlfinding (Troubleshooting)

Dette afsnit indeholder nogle tips om hvordan du betjener din telefon hvis der opstår problemer.

■ Funktionsfejl

Den du har ringet op til kan ikke høre dig, eller du kan ikke høre den, der har ringet til dig

Kontroller, at spiralledningen fra håndsæt til telefon er tilsluttet korrekt og sidder fast i begge ender (se afsnit "[Installation og første-gangs betjening](#)", side 67).

Håndsættet er løftet af, ingen klartone, og displayet er blankt

Kontroller, at telefonen er korrekt tilsluttet i både telefon og LAN vægstik (se afsnit "[Installation og første-gangs betjening](#)", side 67).

Displayet viser "Not configured", indikatorlampen lyser, når røret løftes, høres ingen klartone

Din telefon har ikke fået tildelt et lokalnummer. Kontakt din system administrator for mere indormation.

Displayet viser: "Prøver at registrere"

Telefonen kan ikke registreres. Kontakt din system administrator for mere indormation.

Displayet virker, men der er ingen forbindelse

Din telefon er spærret. Lås op din telefon (se afsnit "[Frigør din telefon](#)", side 40).

Frit programmerbare taster kan ikke konfigureres

Konfigureringen kan være spærret. Lås op din telefon (se afsnit "[Frigør din telefon](#)", side 40).

Adgangen for rekonfiguration må være spærret i systemet. Kontakt din system administrator for mere indormation.

Utilstrækkelig displaykontrast

Indstillingen for displaykontrast er ikke tilstrækkelig. Ændre indstillingen (se afsnit "[Indstilling af display](#)", side 52).

Bemærk:

For alle andre spørgsmål du måtte have omkring fejl o. lign., kontakt din systemadministrator.

Deklaration Open Source Software (Aastra 5360ip)

■ Om Open Source Software

Dette produkt indeholder Open Source Software fra trejeparts leverandører vedrørende GNU licence provisions GPL (GNU General Public License) and LGPL (GNU Library/Lesser General Public License).

Licens teksten for GPL og LGPL og kildekoden for software er listet nedenstående og er tilgængelig på <http://www.aastra.com/docfinder> ("Public GNU source" document type).

Licens teksten for GPL og LGPL er også gemt på selve terminalen og kan ses via det integrerede web interface (URL: <IP address på din system terminal>).

Læs omhyggeligt teksten for at finde rettigheder du har vedrørende licenserne.

Dette produkt indeholder følgende software vedrørende GPL:

- Linux kernel, tilgængelig på <http://www.kernel.org/>.
- Busybox, tilgængelig på <http://www.busybox.net/>.

Dette produkt indeholder følgende software vedrørende LGPL:

- uclibc, tilgængelig på <http://www.uclibc.org/>

System og software-relaterede funktioner

Du ønsker at aktivere en facilitet som er beskrevet her, men systemet tillader det ikke.

Nogle systemer eller systemversioner supporterer ikke alle faciliteter. Tilhørende tekstafsnit er identificeret med et nummer i klammerne [a]. Listen herunder viser hvilke systemversioner der er relevant for de enkelte faciliteter. Kontakt din system administrator for mere indormation.

	17.5	17.6	17.7					
[a]		x						
[b]	x							
[c]		x	x					
[d]								

Installation og første-gangs betjening

Dette afsnit fortæller om de mulige indstillinger på din telefon.

<i>Dette følger med</i>	68
<i>Options</i>	68
<i>Opsætning og montering af telefonen</i>	69
<i>Aastra 5360 Tilslut</i>	71
<i>Aastra 5360ipTilslut</i>	72

Dette følger med

Telefon og håndsett



Håndsett tilslutnings ledning



Telefon tilslutnings ledning
Aastra 5360



Bordfod; kan også anvendes som vægbeslag

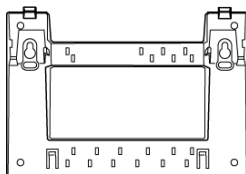

Quick User Guide og sikkerhedsinformationer



Options

Strømforsyning (hvis ikke telefonen strømfødes gennem LAN forbindelsen, kun Aastra 5360ip).



Opsætning og montering af telefonen

Med den medfølgende fod kan telefonen anvendes både som bordtelefon og som væghængt telefon.

■ Anvend din telefon som bordtelefon

Du kan placere din telefon i en 40 graders eller 25 graders vinkel. Når telefonen skal anvendes som bordtelefon indsættes foden i de forskellige positioner på bagsiden af telefonen indtil den klikker på plads.

- Placer foden, som vist, i installationsdiagrammet indtil den klikker på plads.
- Tilslutning af håndsat: Sæt enden med den korteste ende i stikket på telefonrøret. Tilslut ledningens lange ende til den lille kontakt på undersiden af telefonen . For at aflaste ledningen for træk, føres denne gennem en af ledningskanalerne på foden.
- Tilslut telefonen som vist i afsnit "[Aastra 5360 Tilslut](#)", side 71 og "[Aastra 5360ipTilslut](#)", side 72.

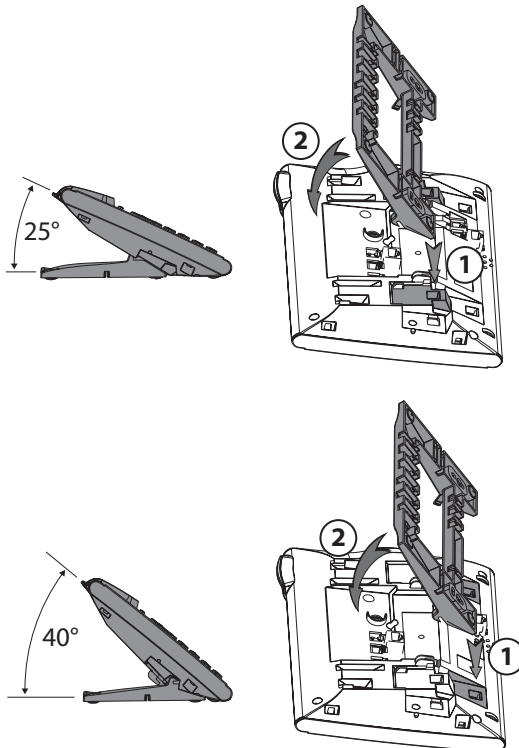

■ Vægmontering

Du kan også montere telefonen på væggen. For at gøre dette, skruer du foden fast på væggen som vægbeslag, og hæfter telefonen fast på denne.

Bemærk:

Da der kun er lidt plads mellem telefonen og væggen skal der anvendes et kabel med et kort eller vinklet RJ45 stik. Spørg forhandleren om sådan et kabel (kun Aastra 5360ip).

- Monter skruberne for sikring af vægophænget (Figure A).
- Tilslut håndsett og telefonledningen til telefonen (Figure B). For korrekt tilslutning refereres til afsnit "Aastra 5360 Tilslut", side 71 og "Aastra 5360ipTilslut", side 72.
- Indsæt telefonen vandret i holderen (Figure C-1) og træk nedat (Figure C-2).
- Drej holderen til hastholdelse af håndsettet (Figures D-1 to D-3).
- Sæt håndsettet på plads.

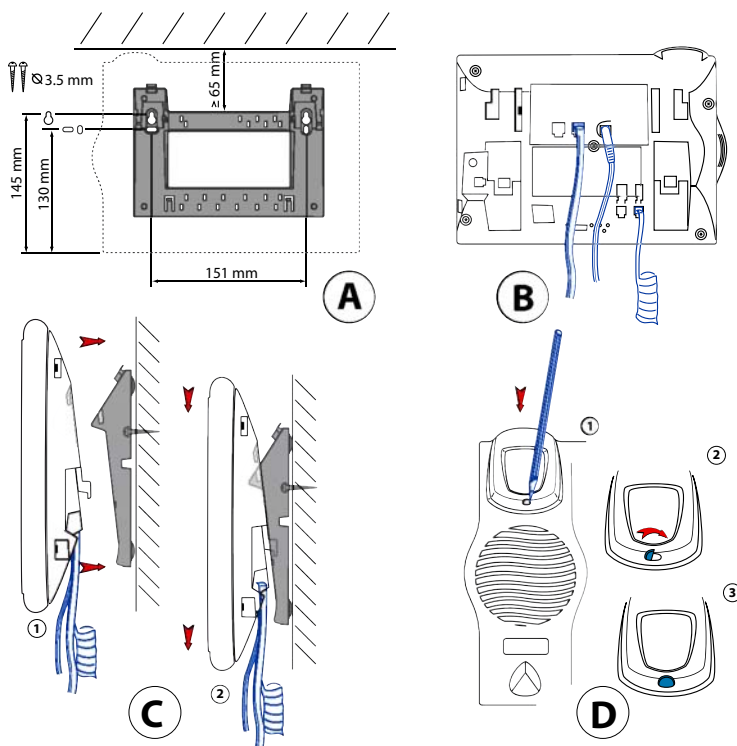

■ Demontering

Bordtelefon:

- Demonter og fjern telefonledningen.
- Træk forsigtigt fodstykket væk i modsatte retning.

Vægmontering:

- Tryk forsigtigt telefonen opad og ud af holderen.
- Demonter og fjern telefonledningen.

Aastra 5360 Tilslut

■ Tilslutninger



Telefonen



Tilslutning af håndsæt

■ Tilslut din telefon til vægstikket

- Tilslut telefonledningen på undersiden af telefonen til kontakten med telefonsymbolet.
- Kun bordtelefon: For at aflaste ledningen for træk, føres denne gennem en af ledningskanalerne på foden.
- Tilslut den anden ende af ledningen til telefonens stikkontakt.
- Indstil kanal switch på undersiden af telefonen. Kontakt din system administrator for mere indormation.

■ Tilmeld din telefon

Systemadministratoren skal forestage nogle forberedelser i systemet før du kan logge din telefon på.

Aastra 5360ipTilslut

■ Tilslutninger



Tilslut til IP netværket



Tilslutning af håndsæt



Tilslut strømforsyningen

Bemærk:

Systemadministratoren tager sig af IP adressering og vedligehold af telefonen tilslutningen. IP adresser og anden information er tilgængelig under indstillinger i telefonen.



■ Tilslut din telefon til LAN

Denne telefon tilsluttes på samme forbindelse som din PC (IP netværk / LAN). Dette betyder at du ikke behøver en special telefon forbindelse. Spørg din system administrator hvis du er i tvivl om tilslutningen af din telefon.

- Tilslutning af LAN kablet (ikke inkluderet i pakken) til et LAN stik.
- Tilslut apparatstikforbindelsen på ledningens løse ende til telefonstikket.
- Kun bordtelefon: For at aflaste ledningen for træk, føres denne gennem en af ledningskanalerne på foden.

■ Tilslut din telefon til LAN

Hvis nødvendigt, kan du tilslutte din PC eller andet LAN udstyr, f. eks. en printer, til LAN-stikket på telefonen.

- Tilslutning af LAN kablet (ikke inkluderet i pakken) til et LAN stik.
- Tilslut apparatstikforbindelsen på ledningens løse ende til telefonstikket.
- Kun bordtelefon: For at aflaste ledningen for træk, føres denne gennem en af ledningskanalerne på foden.

■ Tilslut strømforsyningen

Hvis LAN forbindelsen supporterer Power-Over-IP vil telefonen blive forsynet med strøm via LAN forbindelsen, og du behøver i så fald ikke den eksterne strømforsyning.

Hvis dit LAN ikke supporterer PoE eller hvis du har installeret en switch mellem LAN og telefon der ikke supporterer PoE, skal du have en strømforsyning til telefonen (tilbehør).

Bemærk:

Brug kun den originale strømforsyning (tilbehør).

- Tilslut strømforsyningen til strømstikket stikket på undersiden af telefonen.
- Kun bordtelefon: For at aflaste ledningen for træk, føres denne gennem en af ledningskanalerne på foden.
- Tilslut strømforsyningen til en stikkontakt.

■ Tilmeld din telefon

Systemadministratoren skal forestage nogle forberedelser i systemet før du kan logge din telefon på.

%, *, +...

"Banke på" et lokalnummer	27
*/# Facilitetskoder	63

1,2,3 ...

2.Opkald under samtale	31
2.Part	31

A

Adgang til menuen	18
Ændre et kortnummer	59
Ændring af PIN kode	56
Afbyrd mikrofon	12
Afslutte opkald	10
Afvis	41
Afvis et kald i ringefasen	41
Aktiver/deaktiver DTMF signalering (toner)	44
Aktivering/Deaktivering Diskret ring	47
Annuller aktiveret funktioner	19
Anvendelsesformål	6
Audio	53

B

Banke på	58
Beskyttelse	58
Besvare et opkald	10
Besvarelse af notering	28
Betjeningslementer	2
Bordtelefon	69
Bortskaffelse	5
Brug af Cursor	17
Brug af display og betjenings-elementerne	13
Brugerinformation	6

C

Ciffertaster	16
CLIR	48

D

Definer funktioner	63
Demontering	71
Dette følger med	68
Display	14, 52
Display symboler	4
Displaykontrast	52
Dokument information	7
DTMF toner	44, 55

E

END-tast	3
Etablere en Fraværbesked	34
Etablere stemmekald	29
Etablering af notering	26

F

Faciliteter	20
Fejlfinding (Troubleshooting)	65
Finde via søge system	46
Fjern kontrol	50
Før at svare noteringen	27
Foretag opkald på 3. parts telefon	45
Foretage et opkald	9
Første-gangs betjening	67
Forstyr ikke	58
Foxmenu	2
Foxmenu tast	15
Foxtast	2, 15
Fraværstast	3, 34
Frigør	40
Funktions koder	63
Funktions tast	62
Funktionsfejl	65

G

Gemme en funktion under en tast	62
Gemme et telefonnummer under en tast	61
Genkald	11, 25
Genopkalds tast	3
GNU licence provisions	66

H

Højttalertast	3
---------------------	---

I

Indbrydning	58
Indstil ringe egenskaberne på telefonen	53
Indstilling af display	52
Indstillinger af telefonen	69
Indtaster bogstaver	16
Indtastning af cifre	16
Indtrække et opkald	43
Installation	67
IP tilslutning	72

K

Kald varighed	10
Kommunikationssystem	57
Konference kald	32
Konfigurer Voice Mail	60
Konfigurering af DTMF tilstand	55
Kortnumre	22

L

Labels	3
Læse tekstbeskeder	43
LED	2, 19
Lokale IP indstillinger	57

M

MCID	48
MCID funktionen (Malicious Call Identification)	48
Medflyt et Opkald	35, 58
Medflytning ved ej svar	36
Medhør	12
Menu-vejledt navigation	18
Mikrofon tast	3
Modtage et stemmekald	30
Montering af telefonen	69

N

Navigationstast	2
Navigering med Navigationstasten	18
Navnekald	21
Not configured	65
Nummer tast	61

O

Omdiriger	41
Omdiriger et kald i ringefasen	41
Omgivende betingelser	5
Omstil	32
Open Source Software	66
Opkald	9
Opkald fra eksterne telefonbøger	22
Opkald fra listen med ubesvarede kald	23
Opkald fra listen over besvarede opkald	24
Opkald fra telefonbogen	22
Opkald med genkald	25
Opkald med telefonnummer	11
Opkald via en programmerbar tast	25
Opkaldsliste	23, 24
Opladning	10, 30, 45
Opret nyt kortnummer	59
Opringningstasten	3
Options	68

P

Parker	33
Personlig kald rutning	49
Personlig velkomst	60
PoE	73
Private opkald med PIN	30
Programmerbare taster	3
Programmere taster	61
Prøver at registrere	65

Q

Quickdial	21
-----------------	----

R

Rette din indtastning	17
-----------------------------	----

Ring Alene	49
Ring egenskaber	54
Ring melodier	54
Ring rytme	54
Ring styrke	54

S

Sæt ringe styrken	53
Sende tekstbeskeder	42
Signaler	19
Sikkerhedsanvisninger	5
Slette en tast	62
Slette kortnummer	59
Slette tast	2
Software afhængigt	66
Søger	46
Spær	39
Spore terror opkald	48
Stemmekald	58
Store og små bogstaver	17
Svar et kald på fællesklokken	47
Svar personsøgningen	46
System afhængigt	66
System og software-relaterede funktioner	7

T

Tastatur	2
Teksttilstand	16, 17
Telefonbogstast	3
Tilmeld din telefon	71
Tilslut af IP telefonen	73
Tilslut din telefon IP til LAN	72
Tilslut din telefon til LAN	73
Tilslut din telefon til vægstikket	71
Tilslut strømforsyningen	73
Tilslutning af telefonen	71, 72
Tilslutninger	71
Trykke på en tast	15

U

Ubetinget viderestilling	35, 37, 38
Undertryk dit telefonnummer	48

V

Vægmontering	70
Vælg sprog	55
Vedligeholdelse	5
Viderestil til Besked	38
Viderestil til Voice Mail	37
Viderestille en samtale	32
Viderestilling ved ej svar	36
Voice Mail	37
Volumen/cursor taster	3

Overensstemmelseserklæring

Aastra Technologies Limited deklarerer hermed at udstyret Ascotel® og Ascotel® IntelliGate® og tilhørende basisudstyr overholder bestemmelserne af direktiv 1999/5/EC.

Du kan finde den komplette tekst til deklARATIONEN af bestemmelserne og andre dokumenter til udstyret og telekommunikations systemerne Ascotel® og Ascotel® IntelliGate® under:

www.aastra.com/docfinder

Ascotel® og IntelliGate® er registrerede varemærker af Aastra.
Ret til tekniske ændringer og modifikationer forbeholdes uden varsel.
Copyright © Aastra Technologies Limited

